

Ce carnet appartient à : _____

HISTOIRE ET ÉDUCATION À LA CITOYENNETÉ

**POPULATION ET
PEUPLEMENT**



Page 2

**ÉCONOMIE ET
DÉVELOPPEMENT**



Page 25

**CULTURE ET
MOUVEMENTS DE PENSÉE**



Page 50

**POUVOIR ET
POUVOIRS**



Page 77

COMMISSION SCOLAIRE DES SAMARES



EN PRÉPARATION À L'ÉPREUVE UNIQUE

Pour répondre correctement à l'épreuve d'*Histoire et éducation à la citoyenneté* (S4), il faut bien comprendre l'utilité du dossier documentaire qui sera fourni.

Nous vous suggérons fortement de prendre du temps pour classer les documents dans la chronologie avant de répondre aux questions.

Les documents sont donnés pêle-mêle sur une double page. Prenez un temps pour inscrire à côté de chaque document la date ou la période qui se rapproche le plus de ce que vous connaissez du document. Vous aurez, à ce moment, un point de repère qui vous aidera grandement lorsque vous aurez à répondre aux questions.

Les documents ont quatre rôles :

Le document aide à répondre aux questions :

Le document présente des informations et fournit des pistes qui aident à répondre aux questions. Il faut lire entre les lignes pour trouver la réponse.

Le document met en contexte :

Le document présente des informations sur le contexte historique. La réponse n'est pas dans le document, mais il donne des indices pour vous aider à vous en rappeler.

Le document fait partie de la question :

Le document donne des éléments de réponses. Il faut utiliser les mots du document.

Le document constitue la réponse à la question :

Quelques fois la réponse est un ou des numéros de document.

POUR LA QUESTION À RÉPONSE ÉLABORÉE (PRODUCTION ÉCRITE), LES DOCUMENTS SERVENT DE CONTEXTE ET À DONNER DE L'INFORMATION.

*****ÉVITEZ DE FAIRE DU COPIER-COLLER : MONTREZ QUE VOUS COMPRENEZ LA QUESTION EN INSCRIVANT LA RÉPONSE DANS VOS MOTS.**

Ce document de révision a été préparé à partir de la Progression des apprentissages et du Programme de formation de l'école québécoise.

Les fiches ont été faites à partir d'informations de diverses sources : manuels scolaires, cahiers contenu, encyclopédies, Internet.

Concepteur et auteur : Robert Bergevin, conseiller pédagogique, C.S. des Samares

Révision : Xavier Beaudry-Maisonnette, conseiller pédagogique, C.S. des Samares

Révision linguistique : Maryse Bacon, secrétaire

UNE PRODUCTION DE LA COMMISSION SCOLAIRE DES SAMARES – AVRIL 2013

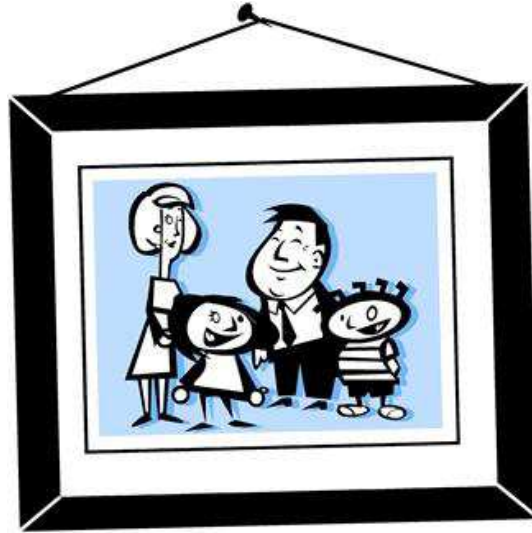

POPULATION ET PEUPLEMENT



1 Les premiers peuplements de l'Amérique

L'origine du peuplement de l'Amérique

- * Plusieurs hypothèses tentent d'expliquer l'origine du peuplement du nord-est américain.
- * L'hypothèse retenue par la majorité des historiens est celle du passage par la Béringie.
- * Les Amérindiens seraient les descendants de nomades provenant d'Asie.
- * Les nomades seraient passés par le détroit de Béring, entre la Russie et l'Alaska, alors asséché, dû à la glaciation. Cette région se nomme la Béringie.

LES MIGRATIONS DES PREMIERS HABITANTS

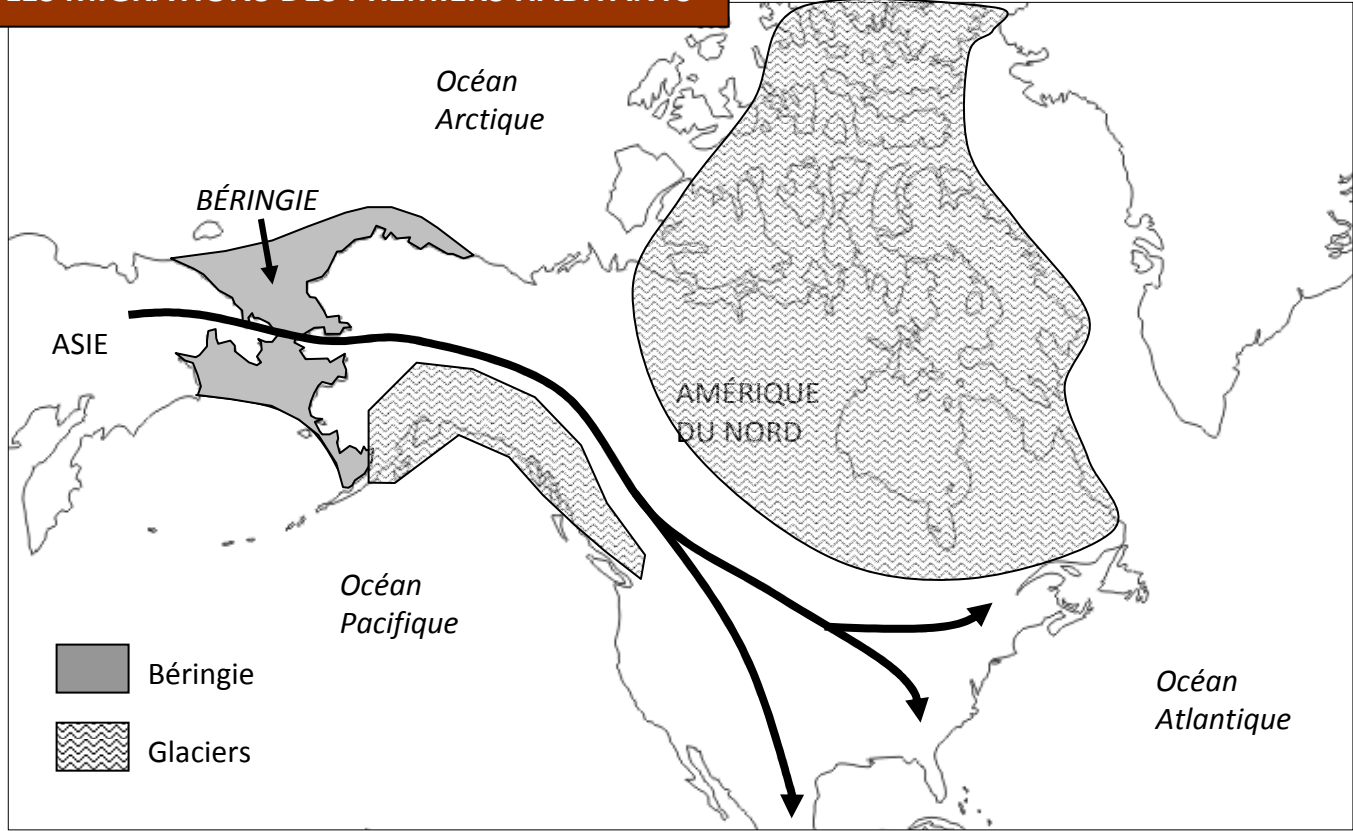



2 L'organisation des groupes d'Amérindiens

Les Iroquoiens

- * Au Québec, quelques nations autochtones font partie de la famille linguistique des Iroquoiens : les Hurons-Wendats et les Mohawks.
- * Les Iroquoiens ont un mode de vie sédentaire. Ils subviennent à leurs besoins principalement par l'agriculture.
- * Les Iroquoiens s'organisent en villages de plusieurs centaines d'habitants.
- * La maison longue est l'habitation principale des Iroquoiens.

Les Algonquiens

- * Les Algonquiens sont formés de plusieurs nations autochtones au Québec : les Abénaquis, les Algonquins, les Attikameks, les Cris, les Innus, les Malécites, les Micmacs et les Naskapis.
- * Les Algonquiens ont un mode de vie nomade. Ils subviennent à leurs besoins par la chasse, la pêche et la cueillette.
- * Les Algonquiens se déplacent pour trouver leur nourriture. Le territoire occupé est donc plus grand.
- * Le déplacement des Algonquiens implique le changement de campement selon les saisons.
- * Le wigwam est l'habitation principale des Algonquiens puisqu'il est léger et transportable.

LES IROQUIEIENS ET LES ALGONQUIENS

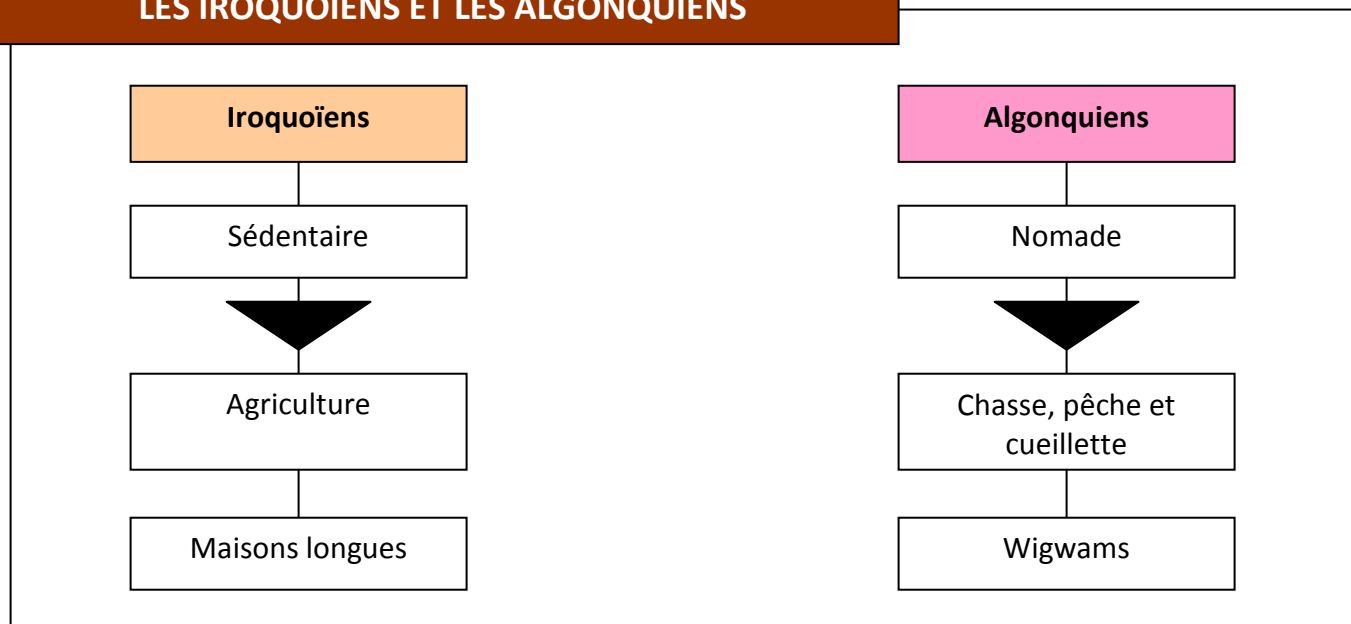



3 La démographie

L'évolution de la population

- * Vers 1663, la population était d'environ 3000 habitants.
- * La population était majoritairement masculine et d'origine française.
- * Dans la vallée du Saint-Laurent, on retrouve une minorité d'Amérindiens.
- * Vers 1760, la population était d'environ 65 000 habitants.
- * La population était majoritairement composée de Canadiens et de Français.
- * On retrouve une minorité d'Amérindiens et de Noirs.
- * Certains Amérindiens et certains Noirs étaient utilisés comme esclaves.

Les mesures de peuplement

- * Jean Talon met en place des mesures pour favoriser le peuplement, comme demande l'envoi de femmes dans la colonie (les Filles du Roi).
- * L'État offre des terres aux militaires et aux engagés pour qu'ils demeurent dans la colonie.
- * L'État offre de l'argent aux couples qui se marient et qui ont plusieurs enfants.
- * Entre 1666 et 1672, le nombre de femmes augmente et la population double.
- * Après 1672, l'augmentation de la population est surtout causée par l'accroissement naturel, les naissances.

L'ÉVOLUTION DE LA POPULATION

MÉMO PERSONNAGE

Jean Talon, intendant

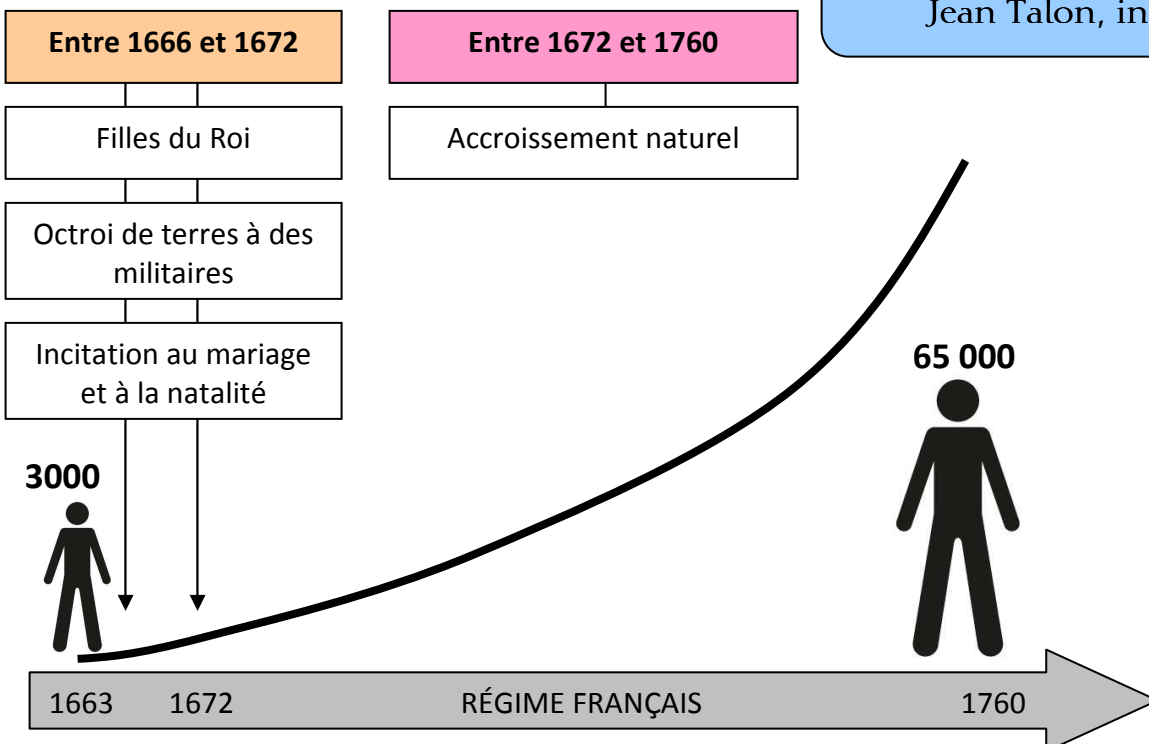



4 La rencontre avec les Amérindiens

La rencontre avec les Européens

- * Les Européens font la traite des fourrures avec l'aide des nations amérindiennes.
- * Les Européens créent des alliances avec des Amérindiens.
- * Les Européens se mettent à dos d'autres nations amérindiennes.

Les effets sur la population

- * Certains Européens ont des relations avec des Amérindiennes créant un métissage dans la population.
- * Les Européens ont propagé des maladies contre lesquelles les Amérindiens avaient peu de protection.
- * Les Européens ont forcé les Amérindiens nomades à se sédentariser.

Les effets sur le territoire

- * Pour mieux contrôler et évangéliser les Amérindiens, l'État crée des villages appelés « réductions » pour les convertis.
- * Les Français construisent des forts pour se protéger des nations autochtones ennemies.

LES EFFETS DE LA PRÉSENCE EUROPÉENNE SUR LES AMÉRINDIENS

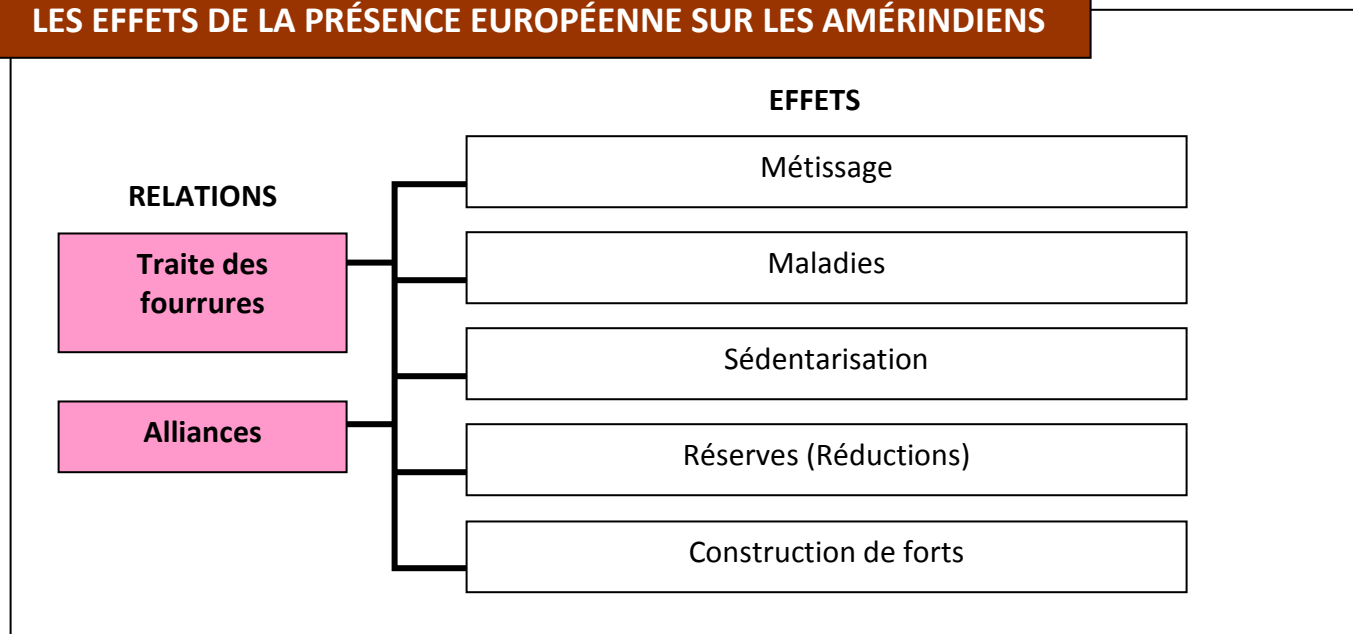



5 Le territoire français en Amérique

Le territoire possédé

- * En 1663, le territoire possédé par les Français comprend les régions du Québec, de l'Acadie jusqu'aux Grands Lacs, ainsi que Terre-Neuve.
- * Entre 1663 et 1713, la France continue à explorer le continent et à prendre possession de ces nouvelles terres.
- * En 1713, à la suite du Traité d'Utrecht, la Nouvelle-France doit reconnaître la souveraineté de l'Angleterre sur les territoires de la baie d'Hudson, de l'Acadie et de Terre-Neuve.

Le territoire occupé

- * En 1663, le territoire occupé est minime et se concentre sur une mince bande de terre le long du fleuve Saint-Laurent.
- * Après le Traité d'Utrecht, le territoire occupé demeure minime, mais plusieurs seigneuries s'étendent de chaque côté du fleuve Saint-Laurent.

LE TERRITOIRE POSSÉDÉ PAR LA FRANCE

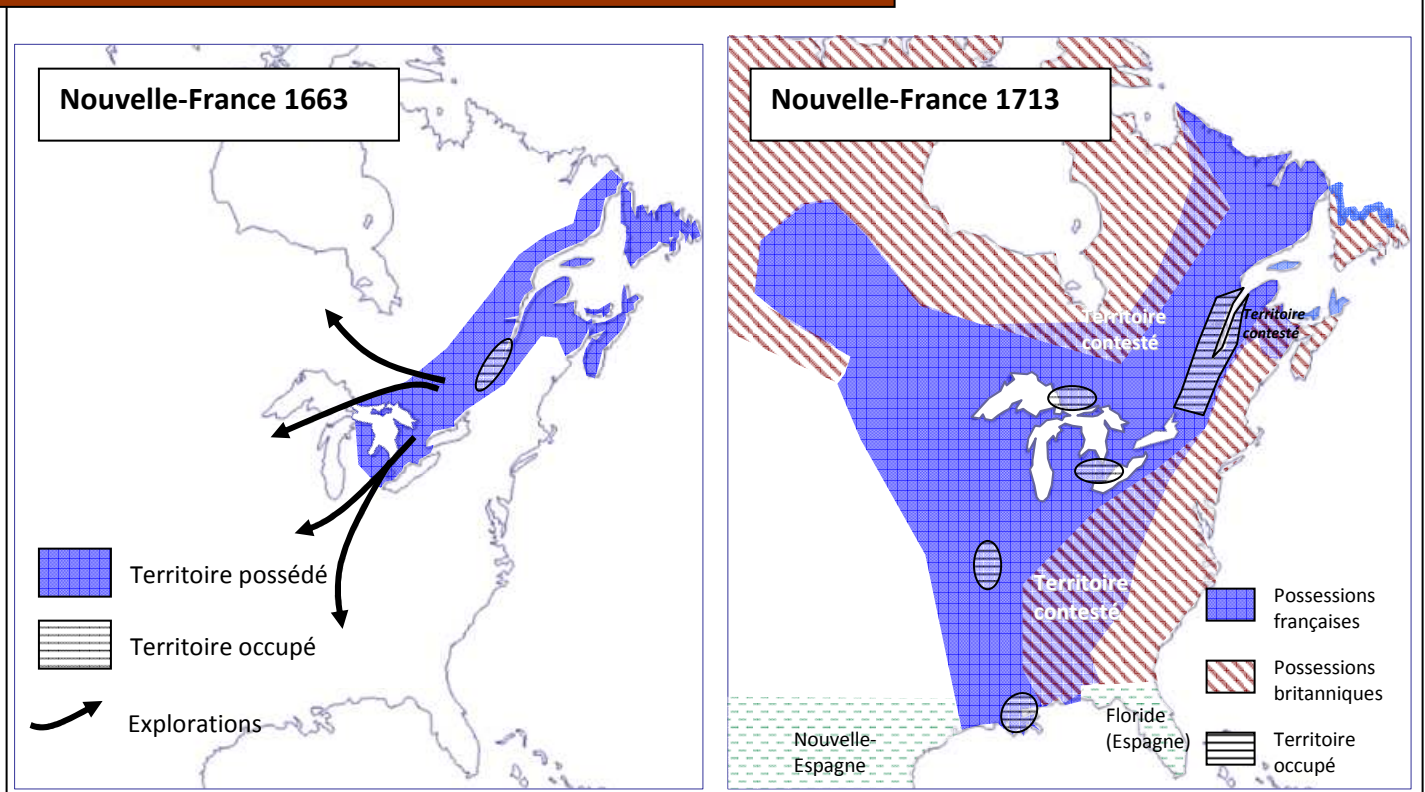



6 Le régime seigneurial

L'organisation du territoire

- * Pour aider le peuplement, l'État concède à des nobles et à des communautés religieuses des seigneuries.
- * Les seigneurs distribuent à des paysans, les censitaires, des parcelles de terres qui les défrichent et les cultivent. La terre concédée s'appelle une censive.
- * Le régime seigneurial permet d'enraciner la population à un endroit.
- * L'agriculture est l'activité économique principale pratiquée dans les seigneuries.
- * Le seigneur est obligé d'habiter sa seigneurie et de construire un moulin.
- * Le censitaire est obligé de payer des redevances au seigneur.

Le système de rang

- * Le territoire des seigneuries est divisé en rangs.
- * Les terres sont rectangulaires et perpendiculaires à un cours d'eau, permettant à plusieurs d'avoir accès à l'eau.
- * Dans la seigneurie, on retrouve une commune, une terre réservée au pâturage et une terre de la fabrique, réservée à l'Église.

MÉMO VOCABULAIRE

Seigneurie

L'ORGANISATION DU TERRITOIRE

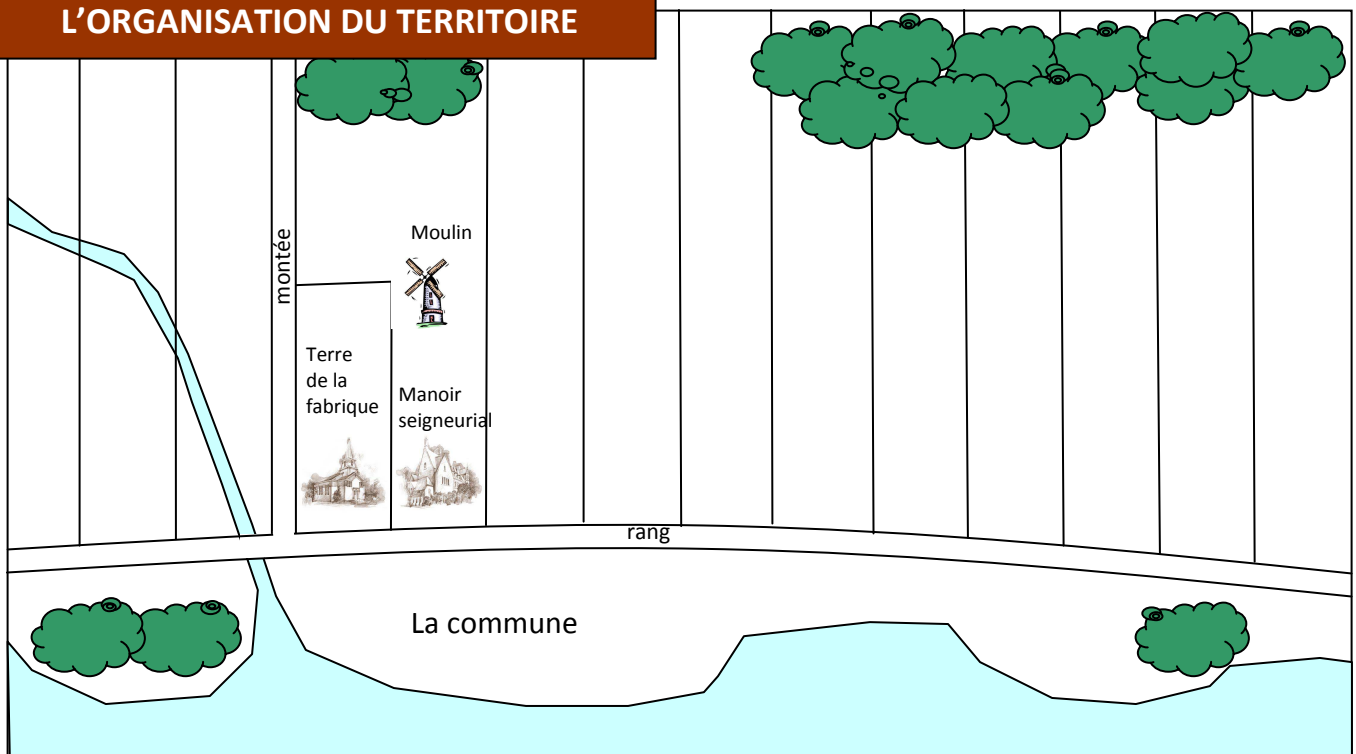



7 La démographie

L'évolution de la population

- * Au lendemain du traité de Paris (la Conquête), vers 1763, la population de la Nouvelle-France était de 65 000 habitants.
- * Vers 1791, au lendemain de l'Acte constitutionnel, la population était de 160 000 habitants.
- * Vers 1840, au lendemain de l'Acte d'Union, la population était de 665 400 habitants.

La composition de la population

- * Au début du Régime britannique, la population était composée majoritairement de Canadiens (origine française), d'une minorité de Britanniques, d'Amérindiens et de Noirs.
- * Certains Amérindiens et certains Noirs étaient des esclaves.

- * En 1840, la population était encore majoritairement composée de francophones.
- * En 1840, la minorité anglophone augmente.
- * En 1834, l'esclavage est aboli dans la colonie.

La croissance de la population

- * Dans la 2^e moitié du 18^e siècle (1750 à 1800), l'accroissement naturel est le principal facteur de la croissance de la population.
- * Au début du 19^e siècle, l'accroissement naturel demeure le principal facteur de la croissance de la population au Bas-Canada.
- * Au début du 19^e siècle, l'immigration est le principal facteur de la croissance de la population au Haut-Canada.

LES FACTEURS DE CROISSANCE DE LA POPULATION

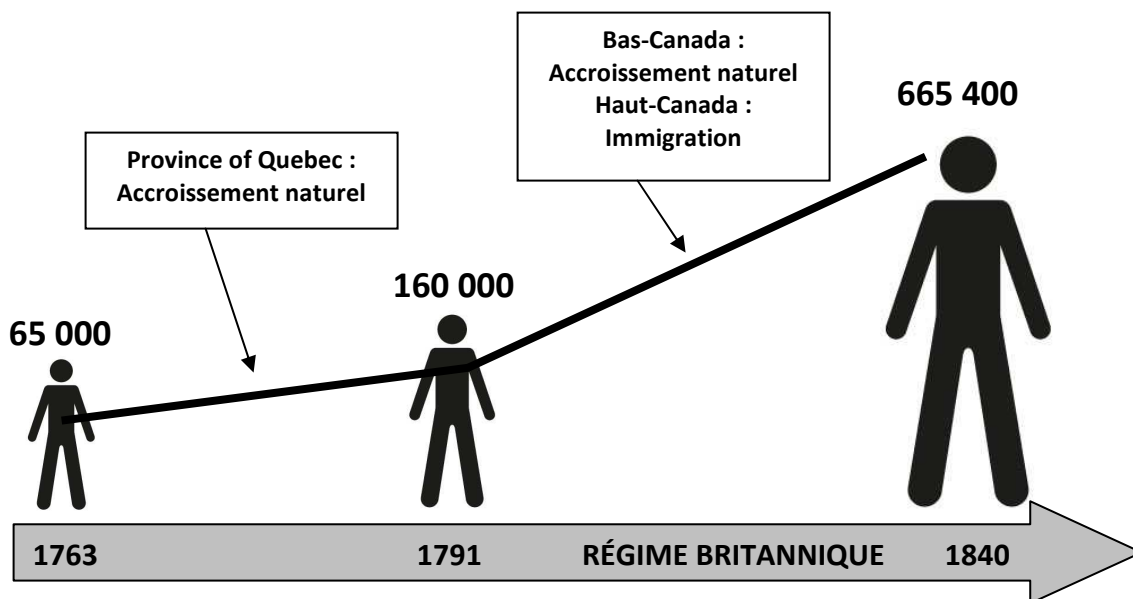



8 L'immigration des Britanniques

L'immigration britannique

- * Au lendemain de la Conquête (1760), les immigrants britanniques sont principalement des marchands de fourrures et des militaires.
- * Après les guerres napoléoniennes, vers 1815, la population de la Grande-Bretagne s'accroît rapidement et le taux de chômage est élevé rendant les conditions de vie difficiles, ce qui facilite l'immigration.
- * L'Irlande est aux prises avec une famine.

Les conditions facilitantes

- * Le Canada est présenté comme une terre d'accueil.
- * Au début du 19^e siècle, les terres sont données gratuitement.

- * Un organisme, la *British American Land Company*, est créé pour gérer les terres dans le Bas-Canada.
- * La Grande-Bretagne nomme un agent d'immigration à Québec pour faciliter l'établissement des immigrants.

Les lieux d'établissement des immigrants

- * Au début du Régime britannique, les immigrants s'installent dans la vallée du Saint-Laurent.
- * Dans le Bas-Canada, les immigrants s'installent dans les Cantons-de-l'Est et la vallée de l'Outaouais.
- * La plupart des immigrants britanniques choisissent le Haut-Canada comme terre d'accueil.

L'IMMIGRATION BRITANNIQUE

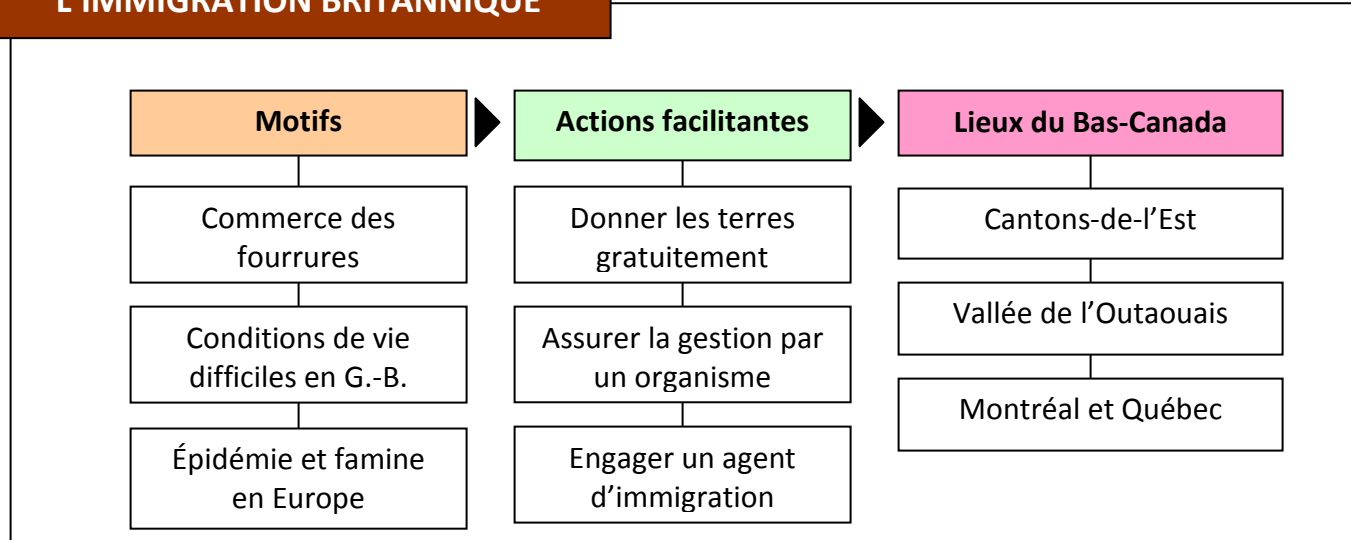



9 L'immigration des Loyalistes

Les motifs

- * Plusieurs dizaines de milliers de personnes quittent les États-Unis à la suite de la guerre d'Indépendance (entre 1776 et 1784).
- * Ces migrants sont appelés des Loyalistes parce qu'ils demeurent loyaux envers le roi de Grande-Bretagne.
- * Les Loyalistes craignent des représailles s'ils demeurent aux États-Unis.

Les lieux d'établissement

- * La plupart des Loyalistes choisissent le Nouveau-Brunswick, la Nouvelle-Écosse et le Haut-Canada comme lieu d'établissement.
- * Environ 2000 Loyalistes s'installent au Bas-Canada, notamment dans les Cantons-de-l'Est, dans l'Outaouais et en Gaspésie.

LES LOYALISTES

Les Loyalistes

Demeurer fidèles au roi

Crainte de représailles

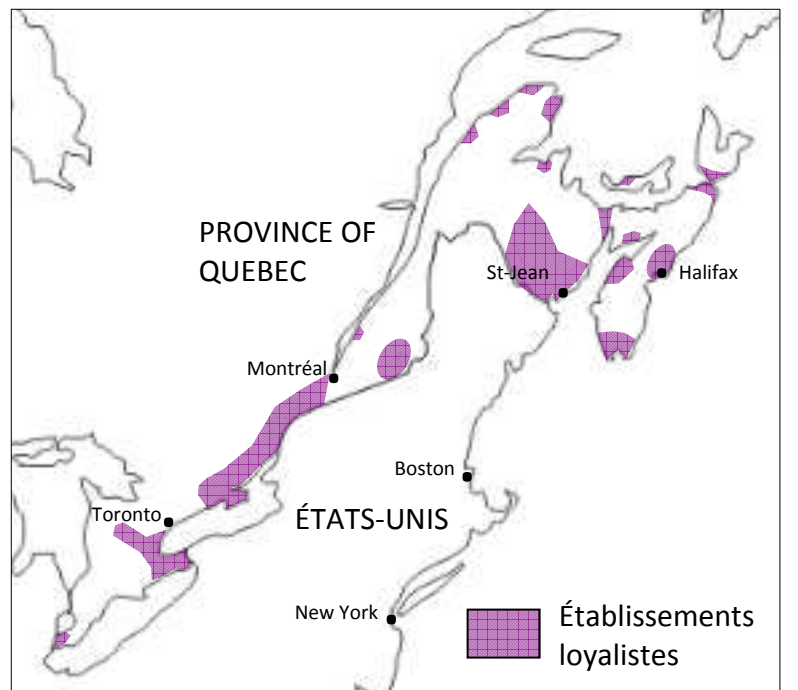



10 L'émigration des Canadiens-français

Les motifs

- * Les Canadiens-français connaissent une croissance de la population.
- * Les seigneuries ne peuvent plus absorber les surplus de population.
- * Les terres sont moins rentables et les récoltes insuffisantes.
- * L'agriculture connaît une crise (maladies, mauvais temps).
- * De nombreuses manufactures ouvrent en Nouvelle-Angleterre.
- * La demande de main-d'œuvre est à la hausse dans le secteur du textile, des chaussures et de la construction.

Les lieux d'établissement

- * À partir de 1830, les Canadiens-français migrent vers de nouvelles régions de colonisation comme la Mauricie, le Saguenay et les Laurentides.
- * Près de 200 000 personnes quittent le Canada pour travailler dans les manufactures du Maine, du Vermont et du Massachusetts.

L'ÉMIGRATION DES CANADIENS-FRANÇAIS

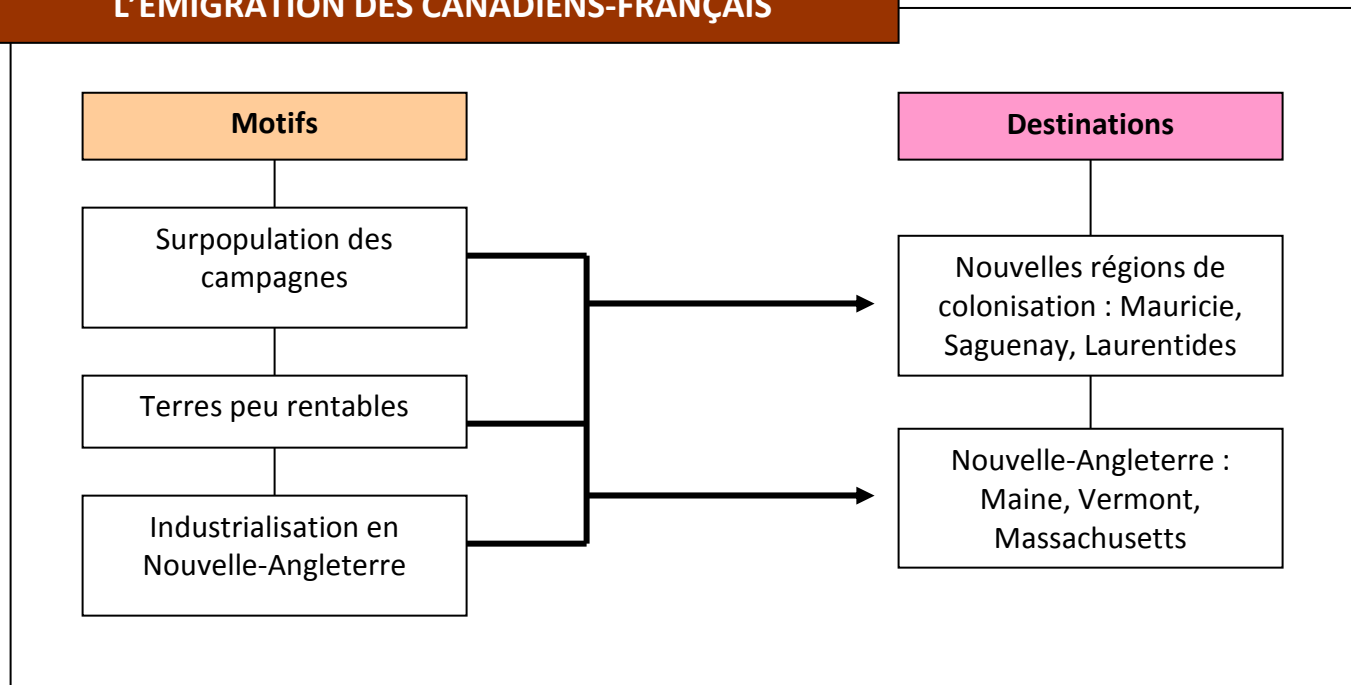



11 Les effets des migrations

Les effets sur la société

- * Les immigrants britanniques ont traversé l'Atlantique dans des conditions difficiles.
- * Les navires n'étaient pas conçus pour le transport de passagers.
- * Les immigrants arrivent affaiblis et porteurs de maladies (choléra, variole, typhus).
- * Les autorités imposent aux immigrants une période de quarantaine à Grosse-Île.
- * L'arrivée des immigrants fait en sorte que la population de Montréal est majoritairement anglophone.
- * Le recensement de 1851 montre que la population du Canada-Est (Québec) est inférieure à celle du Canada-Ouest (Ontario).

Les effets sur le territoire

- * Les immigrants britanniques et loyalistes demandent la construction d'églises protestantes et d'écoles anglophones.
- * La présence d'anglophones entraîne l'octroi des terres selon le système anglais, les cantons.
- * En 1791, après l'Acte constitutionnel, la colonie est séparée en deux : le Bas-Canada et le Haut-Canada.
- * L'arrivée d'immigrants et la surpopulation des campagnes du Bas-Canada entraînent le développement de nouvelles régions : l'Outaouais, la Mauricie, le Saguenay et les Laurentides.

LES EFFETS DES MIGRATIONS

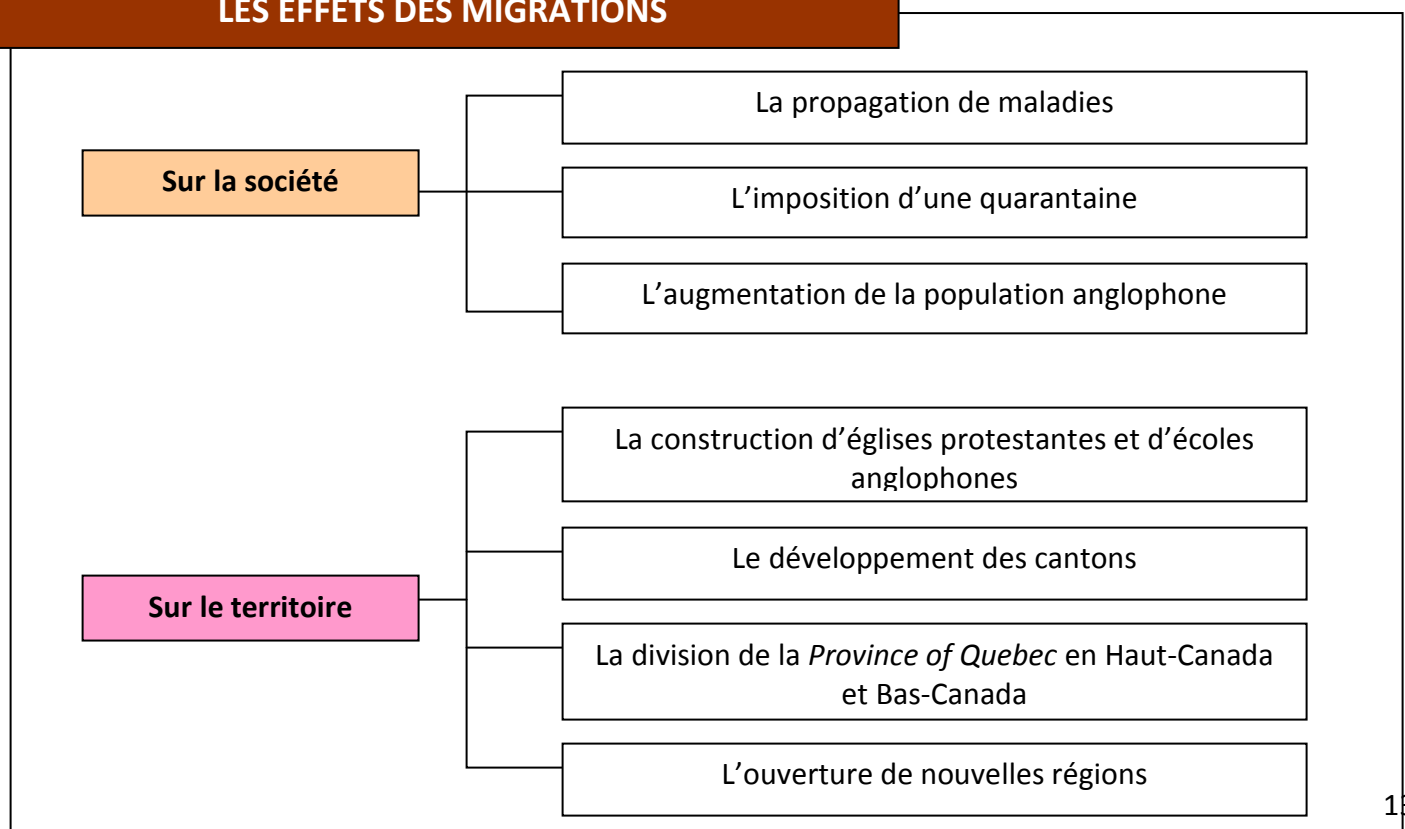



12 Les populations amérindiennes

L'évolution de la population amérindienne

- * Vers 1800, le nombre d'Autochtones dans la vallée du Saint-Laurent est d'environ 5000 habitants.
- * Le nombre d'Autochtones dans les nouvelles régions de colonisation est en baisse.

Les effets de l'immigration sur les Amérindiens

- * L'industrie forestière fait fuir le gibier entraînant, pour les Autochtones, la modification de leurs habitudes de chasse.
- * Les autorités créent des réserves dans le but de sédentariser les Autochtones.
- * Les autorités souhaitent assimiler les Autochtones.
- * La présence de la population à proximité dans la vallée du Saint-Laurent entraîne une acculturation des Autochtones.

MÉMO VOCABULAIRE

Acculturation

LES CHANGEMENTS DANS LA POPULATION AMÉRINDIENNE

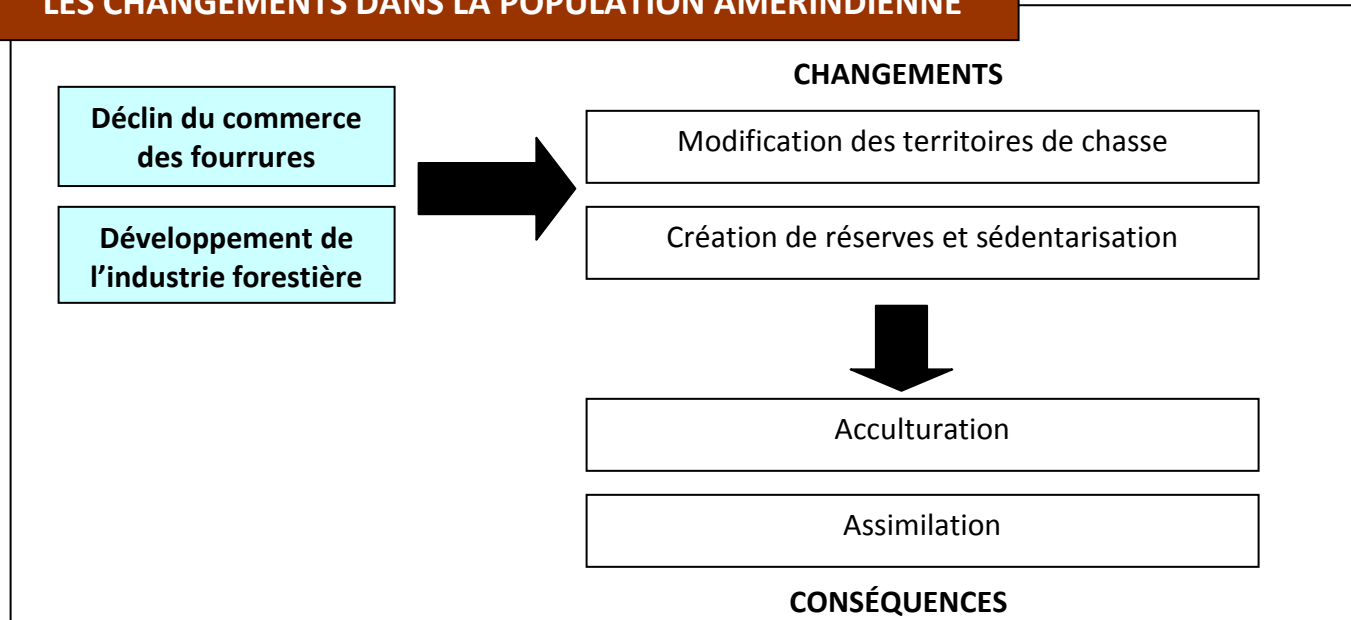



13 La démographie

La composition de la population

- * Les francophones demeurent majoritaires au Québec durant toute la période contemporaine.
- * La proportion des anglophones connaît une baisse.
- * À cause de l'immigration, la proportion des différents groupes ethniques est en hausse et ceux-ci représentent le quart de la population du Québec.
- * Les allophones demeurent minoritaires, mais sont plus importants en nombre que les anglophones.

La croissance de la population

- * Durant le 20^e siècle, la population quadruple en moins de 100 ans.
- * Même si le taux de natalité est en baisse, l'accroissement naturel entraîne une augmentation de la population.
- * L'immigration croissante fait augmenter la population.
- * Entre 1945 et 1965, le Québec a connu une forte augmentation de la natalité connu sous le nom de baby-boom.

MÉMO VOCABULAIRE

Baby-boom

LES EFFETS DES POLITIQUES ÉCONOMIQUES AU QUÉBEC

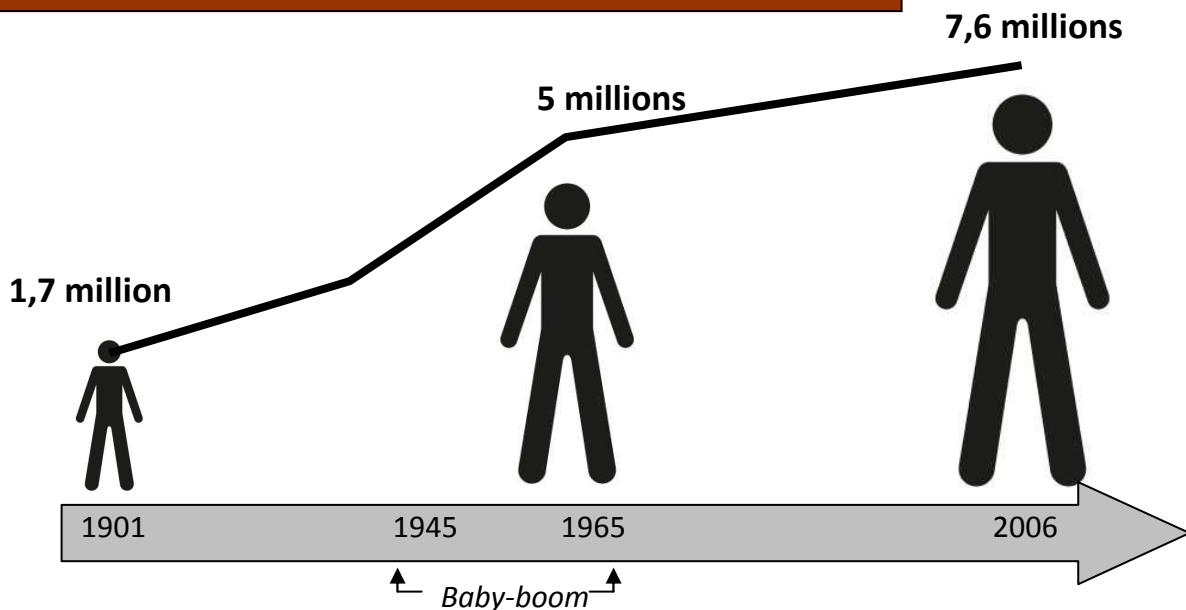



14 L'émigration

Les motifs

- * Entre 1870 et 1930, le nombre de Canadiens-français qui émigrent aux États-Unis se chiffre à environ 700 000 personnes.
- * Avec la mécanisation des terres agricoles, la demande de main-d'œuvre est en baisse.
- * Les terres sont moins performantes et entrent en concurrence avec le blé de l'Ouest canadien.
- * L'industrialisation croissante en Nouvelle-Angleterre attire les Canadiens-français vers les manufactures en demande de main-d'œuvre.
- * La construction de chemin de fer facilite les déplacements des travailleurs.

Les lieux d'établissement

- * Les Canadiens-français choisissent en grande partie de s'établir en Nouvelle-Angleterre et la plupart quitte avec leur famille entière.
- * Certains vont choisir de rester au Québec et de travailler dans les manufactures des grandes villes.
- * Certains vont choisir de s'installer dans les nouvelles régions de colonisation.
- * Le Québec connaît, pendant un certain temps, un solde migratoire négatif.

L'ÉMIGRATION DES CANADIENS-FRANÇAIS

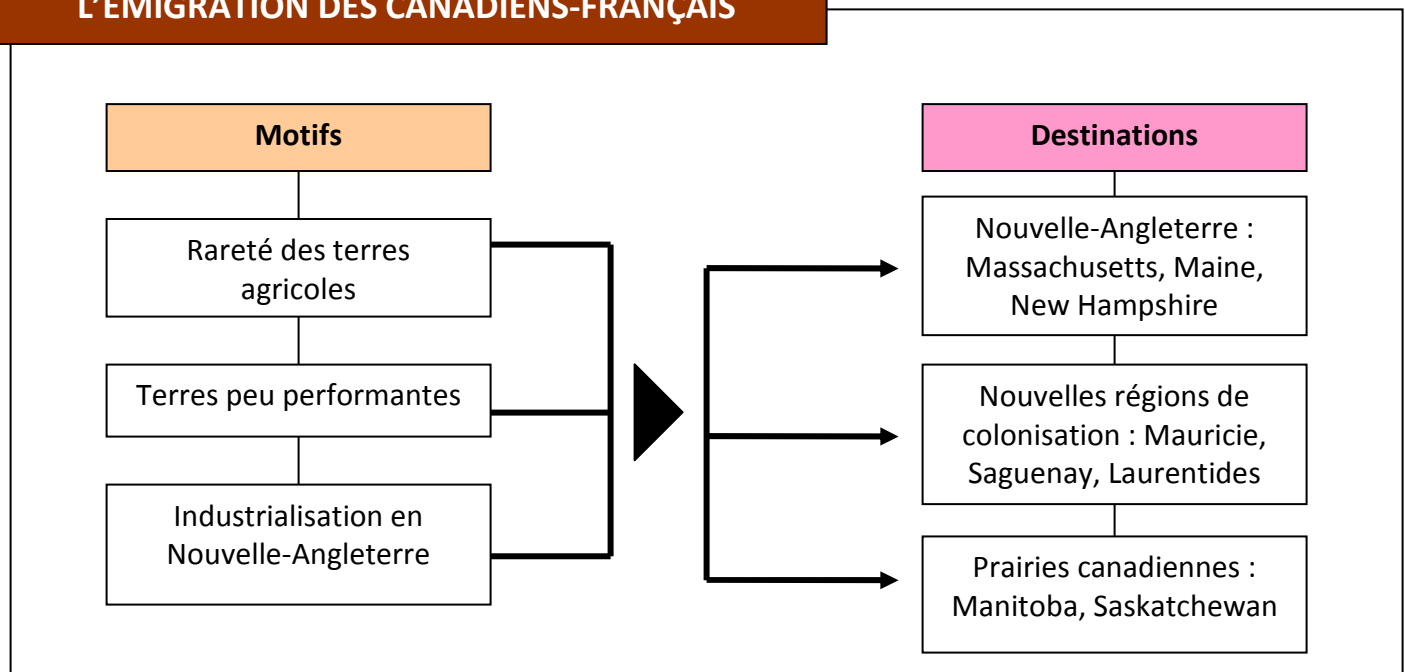



15 L'immigration

Les motifs

- * Le Canada est perçu comme une terre d'accueil, il reçoit plusieurs milliers d'immigrants chaque année.
- * Les immigrants arrivent au Canada dans le but d'améliorer leurs conditions de vie ou pour trouver un travail.
- * Certains immigrants quittent leur pays pour fuir leur régime politique ou la guerre.
- * Plusieurs immigrants arrivent au pays dans le but de retrouver leur famille.

L'origine des immigrants

- * Le nombre et l'origine des immigrants dépendent en grande partie des événements ou des conflits mondiaux.
- * Au début du 20^e siècle, le développement économique au Canada favorise l'immigration.
- * Les immigrants sont principalement d'origine européenne.
- * Entre 1929 et 1945, l'immigration s'arrête et le Canada ferme ses frontières pour protéger les emplois locaux.
- * Après la guerre, le Canada accueille des immigrants d'Europe du Sud. Ils fuient l'instabilité politique et les ravages de la guerre.
- * Depuis les années 1970, les immigrants sont d'origines diverses.
- * Le Canada accueille les immigrants selon leur apport économique.
- * Le Canada ouvre ses portes aux réfugiés.

L'IMMIGRATION AU QUÉBEC

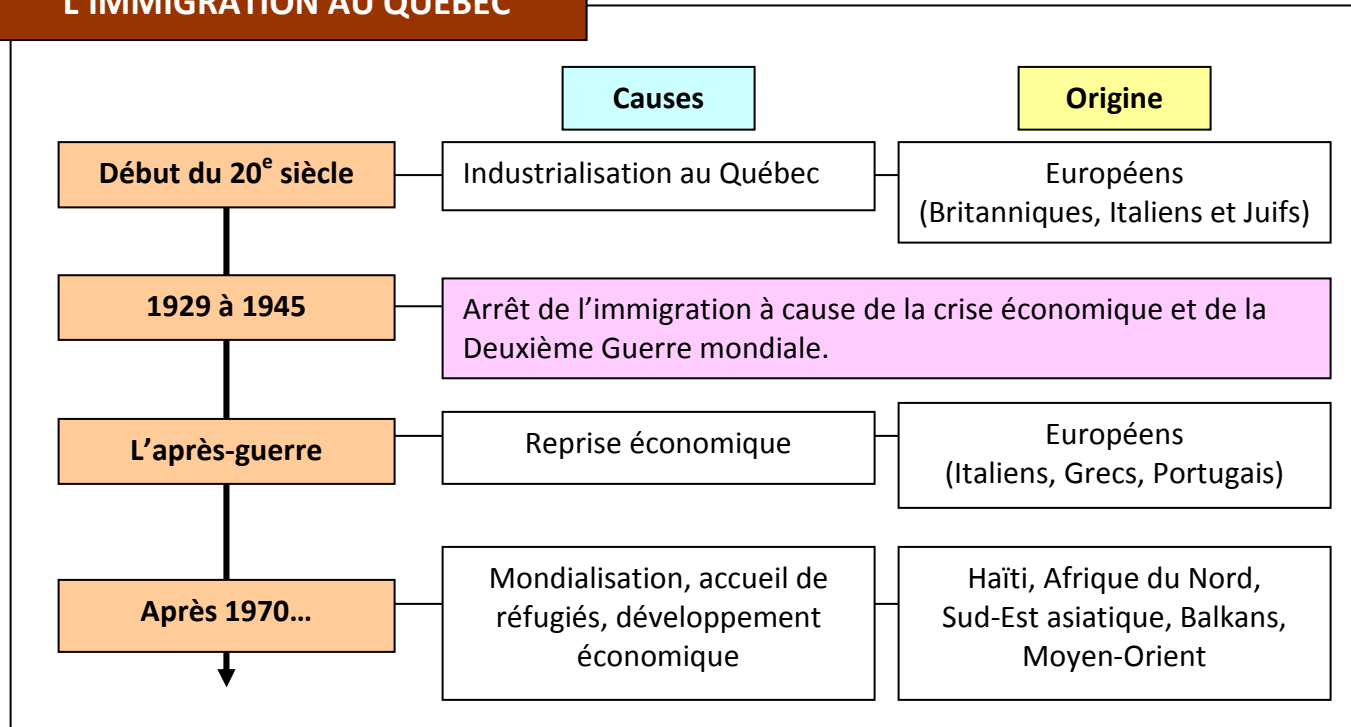



16 Les mesures de l'État

Le rôle de l'État

- * Le Canada se donne comme mandat d'attirer plus d'immigrants pour peupler le pays, notamment les terres de l'Ouest.
- * Le Canada organise des campagnes de publicité pour attirer les immigrants.
- * Le Canada choisit au départ ses immigrants selon leur appartenance ethnique, assimilable à la culture canadienne.
- * Au cours du 20^e siècle, le Canada délaisse la préférence ethnique pour rechercher des immigrants selon des critères économiques.

Les mesures de l'État

- * Le Canada et le Québec se dotent de lois et de mesures pour favoriser ou pour restreindre l'immigration.
- * En période de développement économique, le Canada encourage l'immigration.
- * En période de récession, on préfère fermer les frontières pour protéger les emplois.
- * Dans les années 1970, le Québec préconise une immigration francophone pour préserver la culture québécoise.
- * Aujourd'hui, le Québec reconnaît la richesse apportée par la diversité culturelle.

LES MESURES DE L'ÉTAT

1867-1939

Loi sur l'immigration chinoise (1923) pour restreindre l'entrée des immigrants chinois. Terres gratuites dans l'Ouest canadien. Ouverture de nouvelles régions de colonisation au Québec.

1952

Loi sur l'immigration. Accorder une préférence aux immigrants d'Europe de l'Ouest. Limiter l'immigration des Noirs et Asiatiques.

Les années 1960

La création du ministère de l'Immigration au Québec. Instauration de critères reliés à la réalité québécoise. Services d'accueil.

1976

Modernisation de la Loi sur l'immigration. Ouverture à de nouvelles catégories d'immigrants.

2001

Loi sur l'immigration et la protection des réfugiés. Cette loi définit les conditions pour devenir réfugiés.



17 Les effets des migrations

Les effets sur la société

- * La présence d'immigrants d'origines ethniques différentes entraîne la diffusion et la découverte de cultures différentes.
- * La présence de différentes confessions religieuses montre la diversité culturelle des immigrants.
- * Le Québec devient une société pluriculturelle.

Les effets sur le territoire

- * La diversité culturelle et religieuse entraîne l'établissement de lieux de culte, notamment dans les grandes villes.
- * Les immigrants se regroupent aussi dans des quartiers ethniques identifiables à leur culture (quartier chinois, italien, etc.).
- * Certains immigrants ouvrent des commerces et des restaurants qui permettent d'enrichir la diversité culturelle.

LES EFFETS DES MIGRATIONS

Sur la société

Art et cultures différentes

Confessions religieuses différentes

Sur le territoire

Quartiers ethniques

Lieux de culte divers

Commerces et restaurants gérés par
les communautés culturelles



18 Les villes

L'urbanisation

- * Au début du siècle, la population rurale est plus grande que la population urbaine.
- * Entre 1910 et 1920, la population est devenue plus urbaine.
- * Aujourd'hui, c'est environ 80 % de la population qui vit dans les villes.

Les motifs

- * Les industries veulent avoir accès à un grand nombre de travailleurs.
- * Les gens quittent les campagnes pour trouver du travail en ville.
- * Les immigrants choisissent les villes comme lieu d'établissement.
- * Aujourd'hui, les villes attirent les gens pour des services spécialisés et une offre culturelle diversifiée.

Les effets

- * Les villes ne s'adaptent pas aussi rapidement à l'arrivée des gens.

- * Les villes s'étendent sur un grand territoire, ce qu'on appelle l'étalement urbain.
- * Les villes construisent des infrastructures de transport pour permettre aux habitants de se déplacer facilement (routes et transport en commun).
- * Les villes se dotent d'un plan d'urbanisme en concentrant les industries dans certains secteurs.
- * Les villes construisent des centres commerciaux.

L'amélioration des conditions de vie

- * L'État diffuse des informations concernant l'hygiène et la santé publique pour éviter les maladies.
- * L'État tient des campagnes de vaccination.
- * L'État construit un réseau d'aqueducs et d'égouts.

LA POPULATION URBAINE

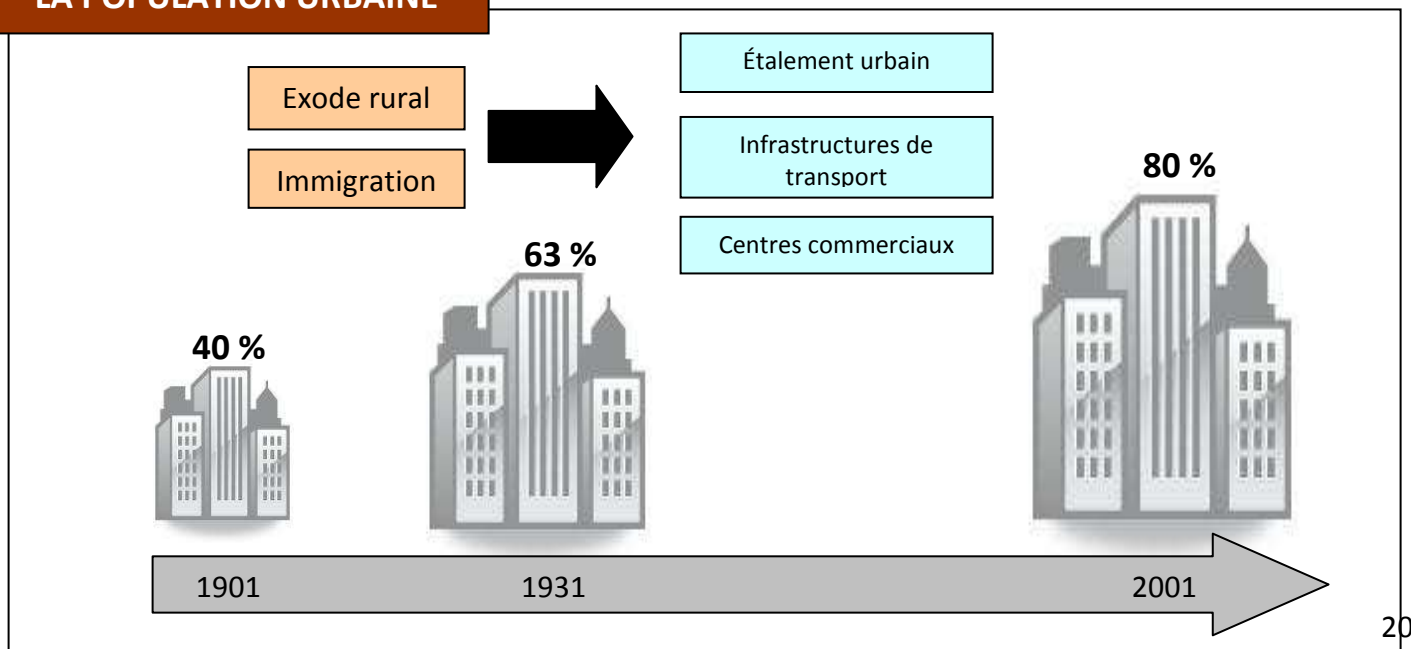



19 Les régions

Les effets du développement

- * Pour éviter un trop grand exode rural, l'État entreprend d'ouvrir des régions à la colonisation.
- * L'arrivée de gens en région modifie le mode de vie des Autochtones.
- * Les Autochtones doivent cohabiter avec les nouveaux arrivants.
- * Les terres sont divisées en cantons.

La décroissance des régions

- * Après 1970, la population diminue dans les régions.
- * L'attrait des grands centres urbains comme Montréal contribue à la décroissance des régions.
- * Les régions connaissent plusieurs fermetures d'usines.
- * Les régions ont moins accès à des services spécialisés que les villes.

L'OUVERTURE DES RÉGIONS

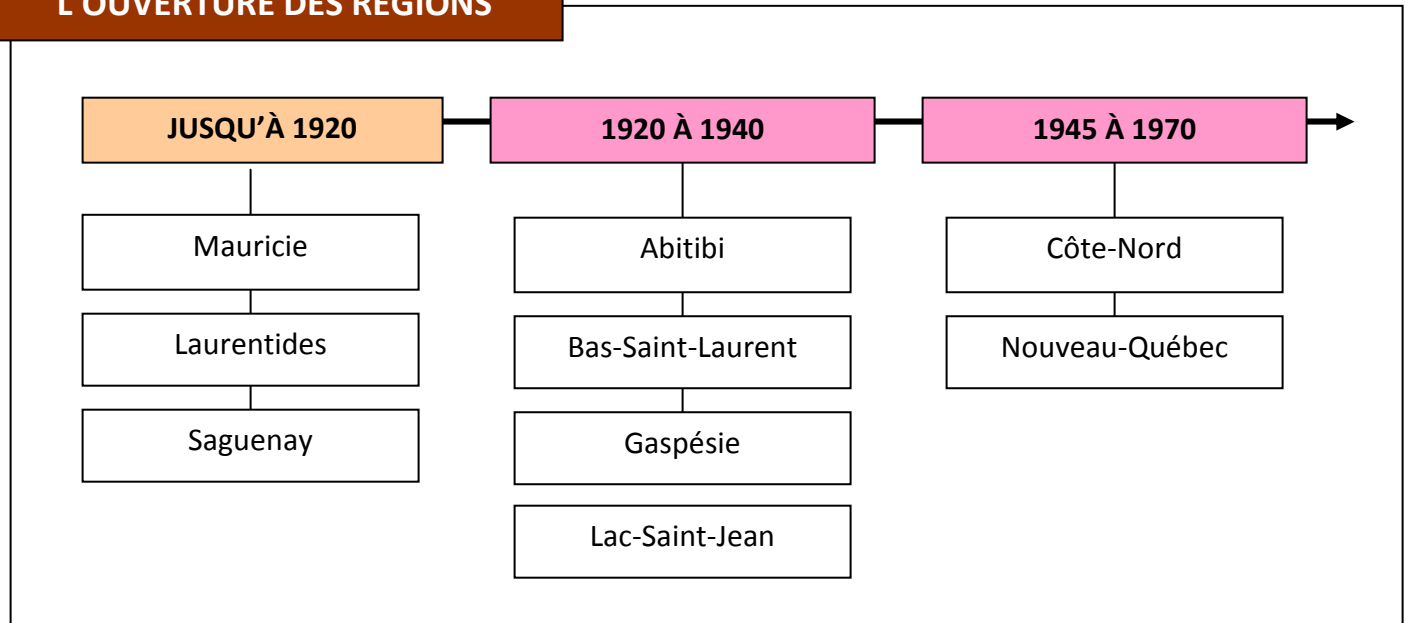



20 Les populations amérindiennes

Les effets des migrations

- * Les mouvements de population et l'arrivée des immigrants ont des répercussions sur les populations amérindiennes du Canada.
- * Avec l'augmentation de la population et l'ouverture des nouvelles régions de colonisation, les Autochtones changent leur territoire de chasse.
- * Les territoires de chasse diminuent.
- * Au contact des habitants d'origine européenne, les Autochtones vivent une acculturation.

Le soulèvement de 1869

- * En 1869, les Métis du Manitoba se soulèvent contre l'arrivée de nouveaux colons au Manitoba.
- * Afin de conserver leur mode de vie, les Métis se déplacent vers le nord-ouest du Canada et vers les États-Unis.
- * La construction des chemins de fer entraîne l'arrivée de colons.
- * Les Autochtones demandent la signature de traités relatifs à l'occupation des terres et veulent préserver leurs territoires.

MÉMO PERSONNAGE

Louis Riel

LES EFFETS SUR LES AMÉRINDIENS

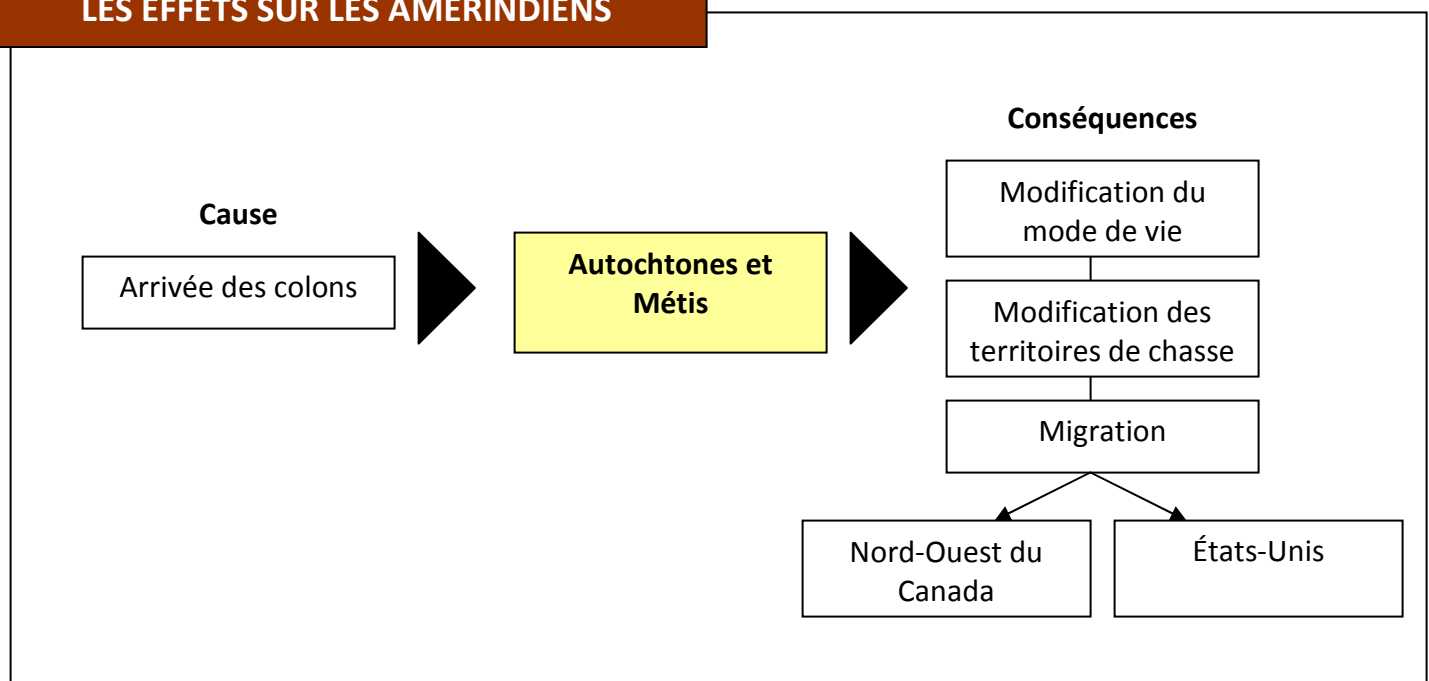

POPULATION ET PEUPLEMENT



La composition de la population

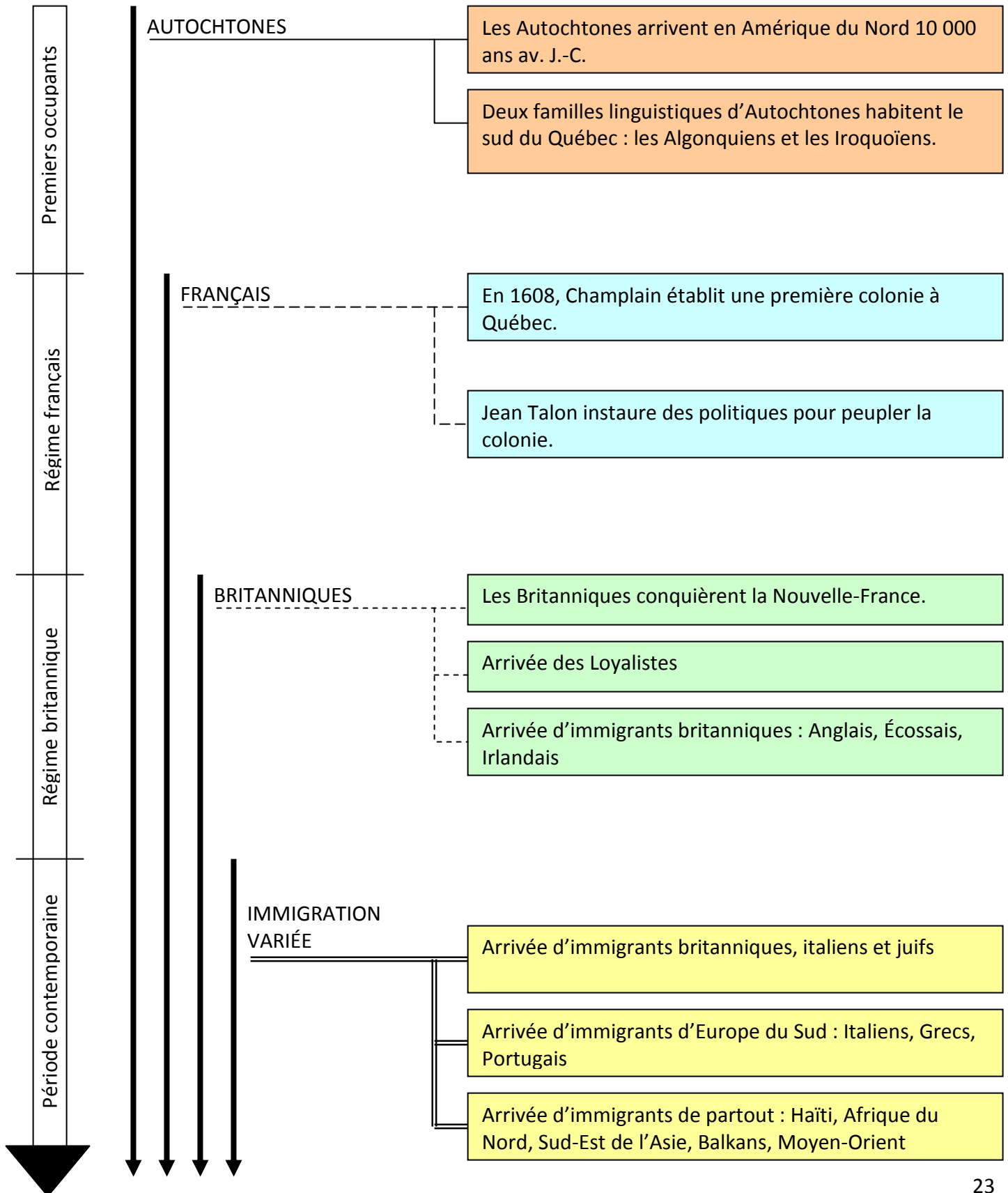

POPULATION ET PEUPLEMENT



L'occupation du territoire

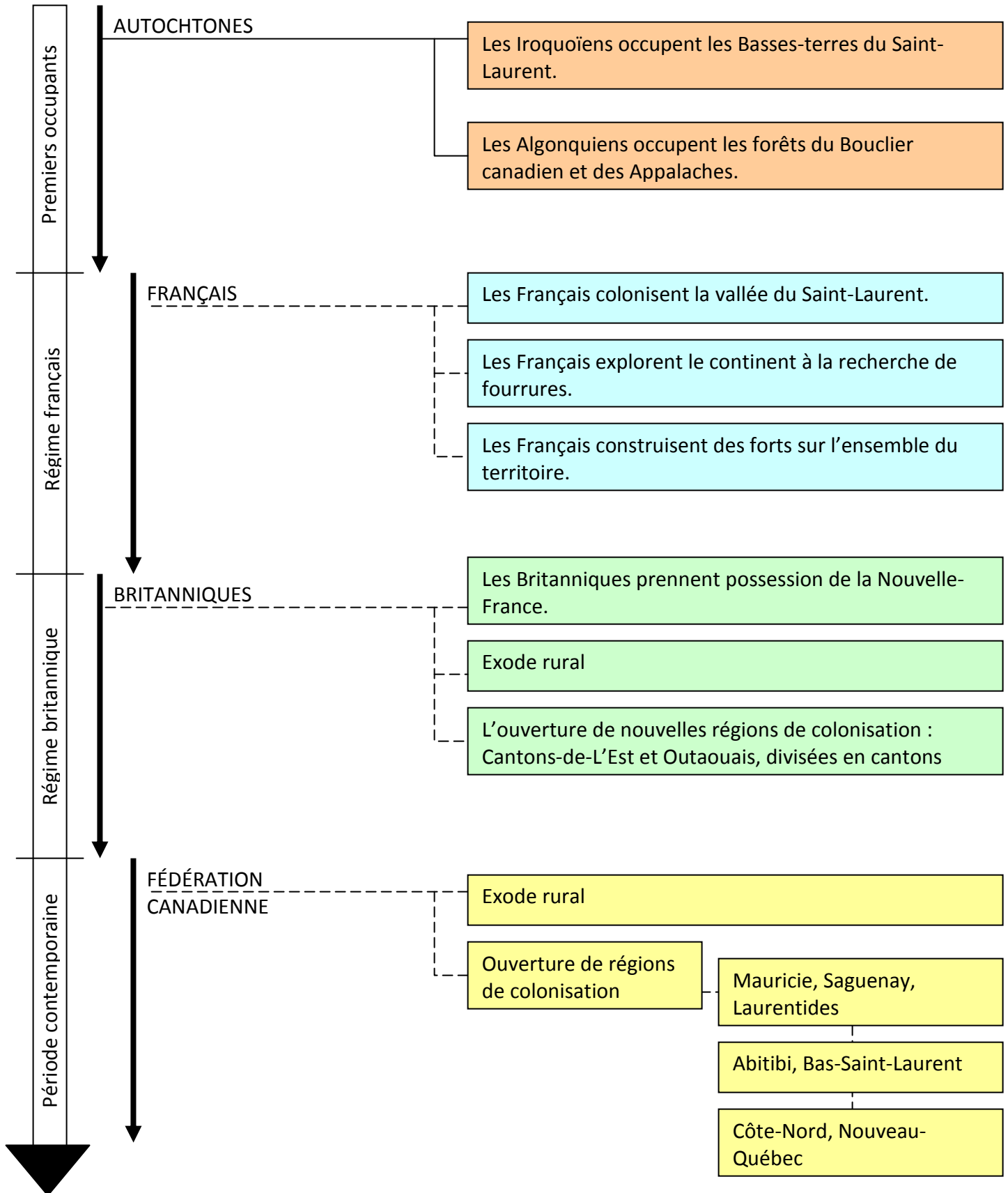



ÉCONOMIE ET DÉVELOPPEMENT





1 Les réseaux d'échange

Les activités économiques

- * Les Autochtones pratiquent généralement des activités économiques qui leur permettent de survivre : chasse, pêche, agriculture, cueillette.
- * Les Autochtones font des échanges avec d'autres nations.
- * Les échanges sont fondés sur la pratique du troc : des produits contre des produits.
- * Les produits échangés sont des coquillages, des produits agricoles (maïs, légumes, tabac) et de la chasse.

Les lieux d'échange

- * Les échanges s'exercent à l'échelle du continent.
- * Les Autochtones utilisent le réseau hydrographique (les rivières et les lacs) pour se déplacer.
- * Les Autochtones s'installent au confluent de rivières pour échanger (ex. : Tadoussac).

L'organisation de la société et du territoire

- * Le mode de vie des Autochtones résulte des activités économiques pratiquées par ceux-ci.
- * L'organisation du territoire des Autochtones résulte des activités économiques pratiquées par ceux-ci.
- * Les échanges permettent de combler leurs besoins avec des produits qu'ils ne peuvent avoir dans leur région.
- * Les échanges permettent d'établir des alliances.

MÉMO VOCABULAIRE
Confluent

DEUX ORGANISATIONS DE LA SOCIÉTÉ AUTOCHTONE

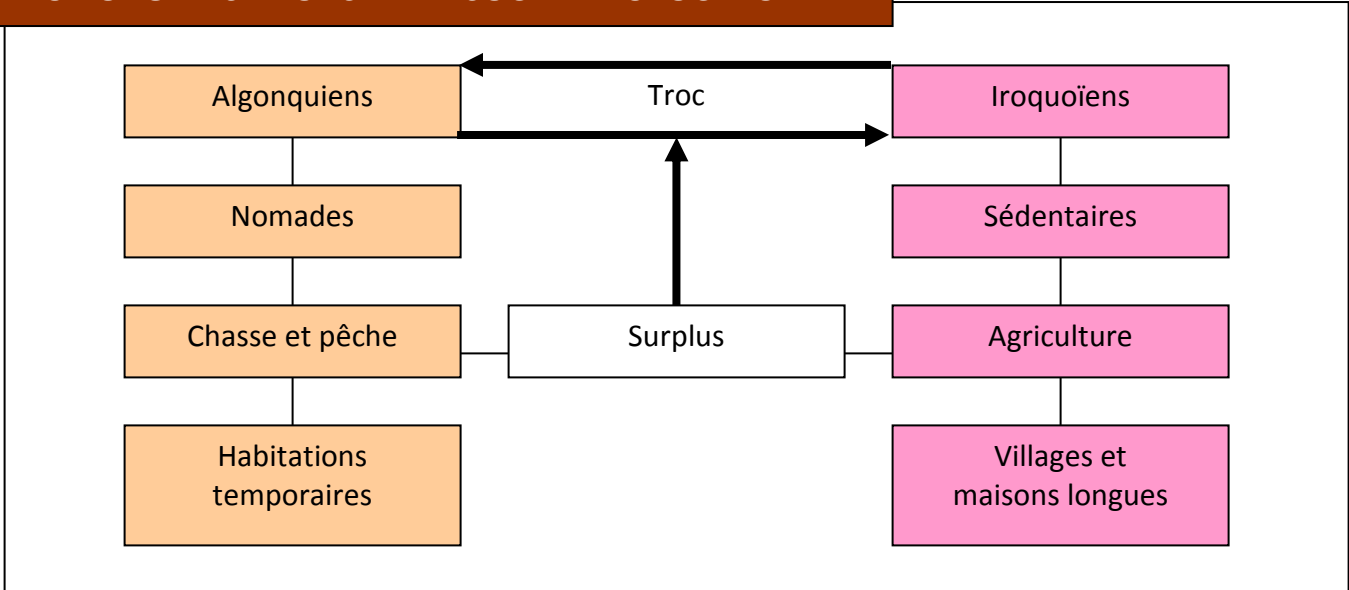



2 Les pêcheries européennes

La pêche

- * La pêche est l'activité économique principale qui amène les Européens en Amérique du Nord au début du 16^e siècle.
- * Les Européens exercent la pêche le long des côtes du continent nord-américain, au large de Terre-Neuve et dans le golfe du Saint-Laurent.
- * Les Basques et les Normands sont les principaux groupes d'Européens à venir pêcher en Amérique du Nord.

Les premiers contacts

- * Les Européens s'installent sur les côtes pour faire le séchage de la morue.
- * Les chasseurs amérindiens rencontrent les Européens sur les côtes du golfe du Saint-Laurent.
- * Les Autochtones échangent des fourrures contre des produits européens (couteaux, chaudrons, perles de verre, etc.).

Les effets des premiers contacts

- * Les Autochtones accroissent leur chasse pour échanger des fourrures.
- * De nombreux produits européens commencent à faire partie du mode de vie des Autochtones.

LES PREMIERS CONTACTS AU 16^E SIÈCLE

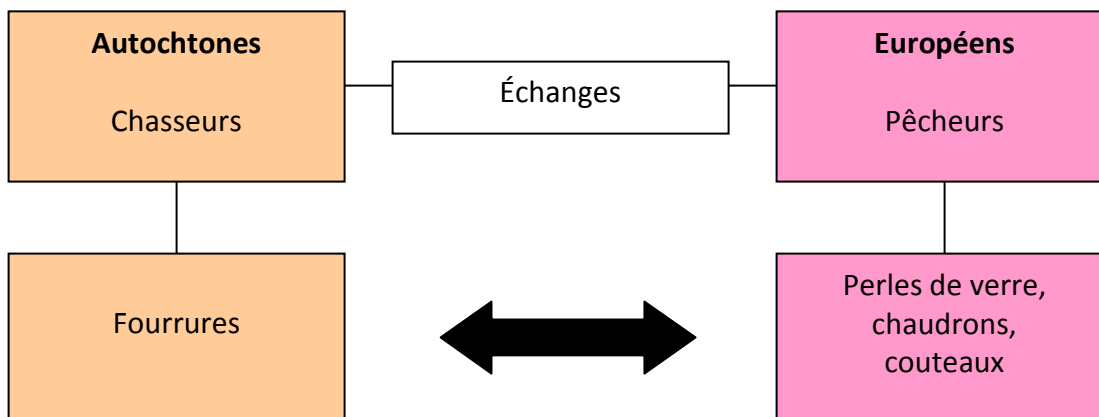



3 L'organisation de l'économie en Nouvelle-France

La politique économique

- * La politique économique mise en place entre la colonie et la métropole est le mercantilisme.
- * Le mercantilisme est une politique économique qui vise l'enrichissement de la métropole.
- * La métropole exploite les ressources de la colonie et accumule des métaux précieux.
- * La colonie sert principalement à exporter des matières premières à la métropole et à acheter des produits manufacturés provenant de la métropole.

Le commerce triangulaire

- * La Nouvelle-France fait partie d'un réseau commercial avec la France et les Antilles françaises.
- * La Nouvelle-France et les Antilles françaises exportent des matières premières.
- * La France exporte des produits manufacturés.

MÉMO VOCABULAIRE

Mercantilisme

LE COMMERCE TRIANGULAIRE

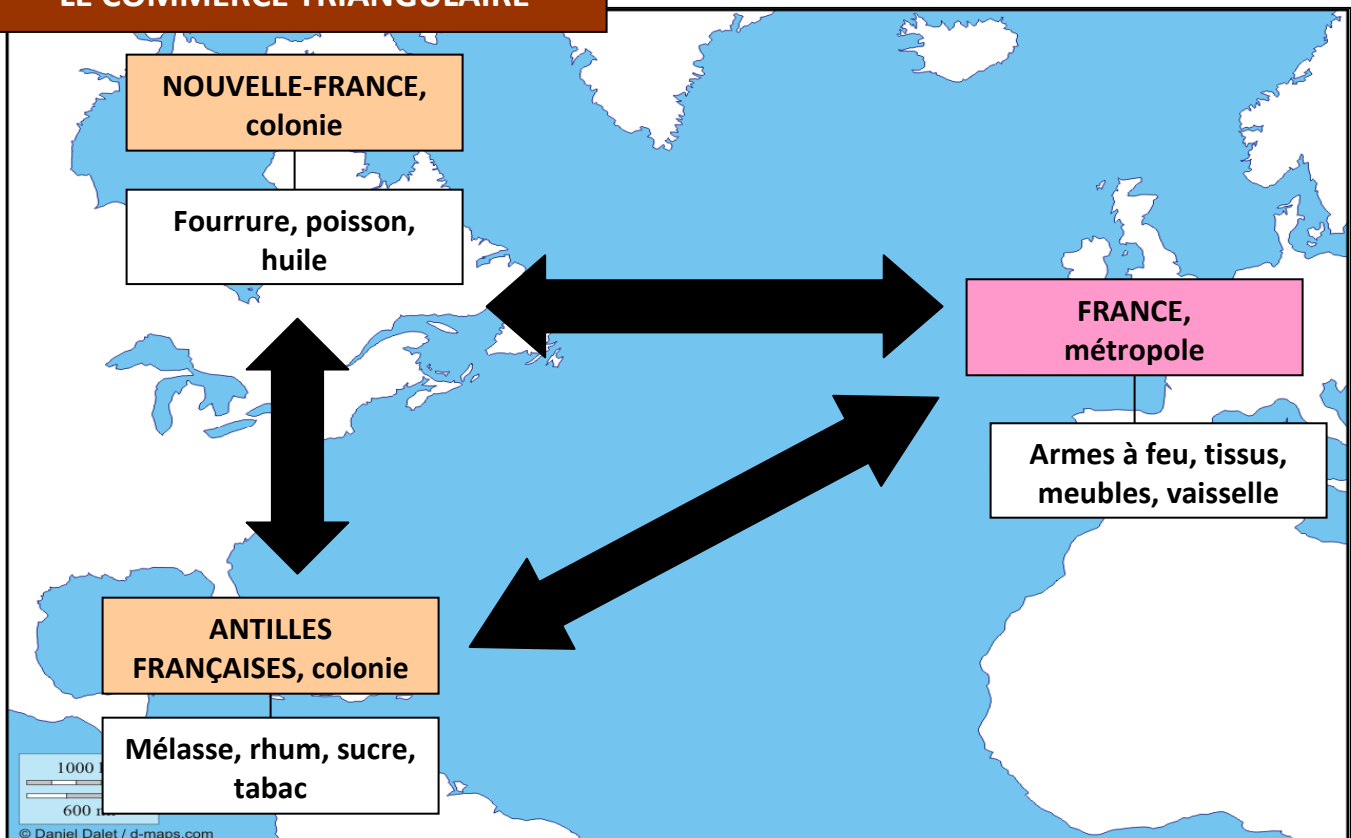



4 L'économie des fourrures en Nouvelle-France

L'organisation du commerce

- * La fourrure représente le principal produit d'exportation.
- * Un nouveau métier apparaît : le coureur des bois, aussi appelé voyageur.
- * Le coureur des bois fait le lien entre les Autochtones et les postes de traite.
- * Le coureur des bois se rend dans le territoire amérindien pour échanger les fourrures contre divers produits et les ramener au poste de traite.

Les effets sur les Autochtones

- * Le commerce des fourrures a permis des alliances entre les Hurons et les Français.
- * Les produits européens sont de plus en plus présents dans le mode de vie des Amérindiens.

Les effets sur le territoire

- * Le commerce des fourrures a permis l'expansion du territoire et l'établissement de forts et de postes de traite pour se protéger de l'ennemi.
- * Le commerce des fourrures crée une rivalité entre la Nouvelle-France et les colonies anglo-américaines pour le contrôle du territoire de chasse.
- * Les colonies entrent en guerre pour le contrôle du commerce des fourrures.
- * En misant sur le commerce des fourrures, le peuplement de la Nouvelle-France demeure faible.

LES ACTEURS DU COMMERCE DES FOURRURES

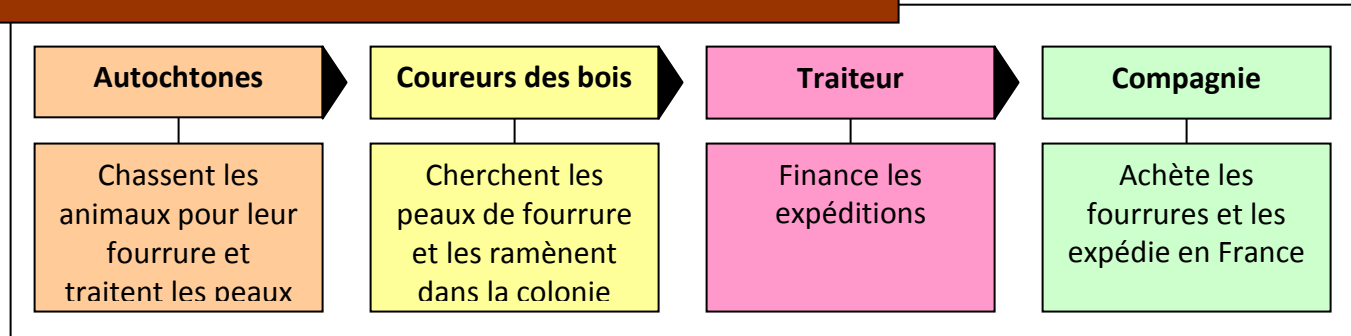

LES EFFETS DU COMMERCE DES FOURRURES





5 L'agriculture en Nouvelle-France

L'organisation de l'agriculture

- * L'agriculture est l'activité économique pratiquée par le plus grand nombre d'habitants.
- * La production agricole sert essentiellement au marché local.
- * Une partie de la production agricole est vendue dans les villes ou envoyée en France.
- * Pour faciliter la vie dans la colonie, diverses activités de transformation apparaissent : le brassage de la bière, la mouture des grains et la fabrication de toiles et de cordes.

Les effets de l'agriculture sur le territoire

- * Avec l'augmentation de la population, les terres agricoles augmentent en nombre et en superficie.
- * La transformation du blé demande l'installation de moulins.
- * Les surplus agricoles permettent la tenue de marchés publics dans les villes et les villages.

UNE ACTIVITÉ ÉCONOMIQUE DE SUBSISTANCE

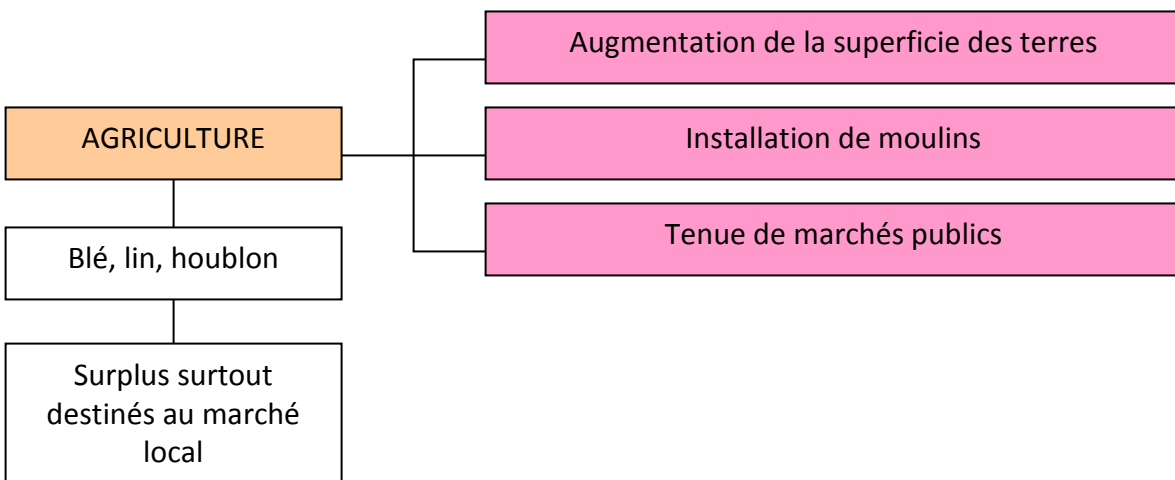



6 Les activités artisanales en Nouvelle-France

Les activités artisanales

- * Les activités artisanales correspondent aux différents métiers qui apparaissent dans la colonie.
- * Plusieurs métiers font leur apparition en Nouvelle-France.
- * Les artisans offrent leurs services dans différents domaines : bois, métal, textile.

Les effets de l'activité artisanale sur le territoire

- * Les différents métiers apparaissent principalement dans les villes.
- * Les activités artisanales permettent le développement des villes.
- * Les artisans installent leur atelier ou leur boutique dans des quartiers d'artisans.

LES ACTIVITÉS ÉCONOMIQUES SE SPÉCIALISENT

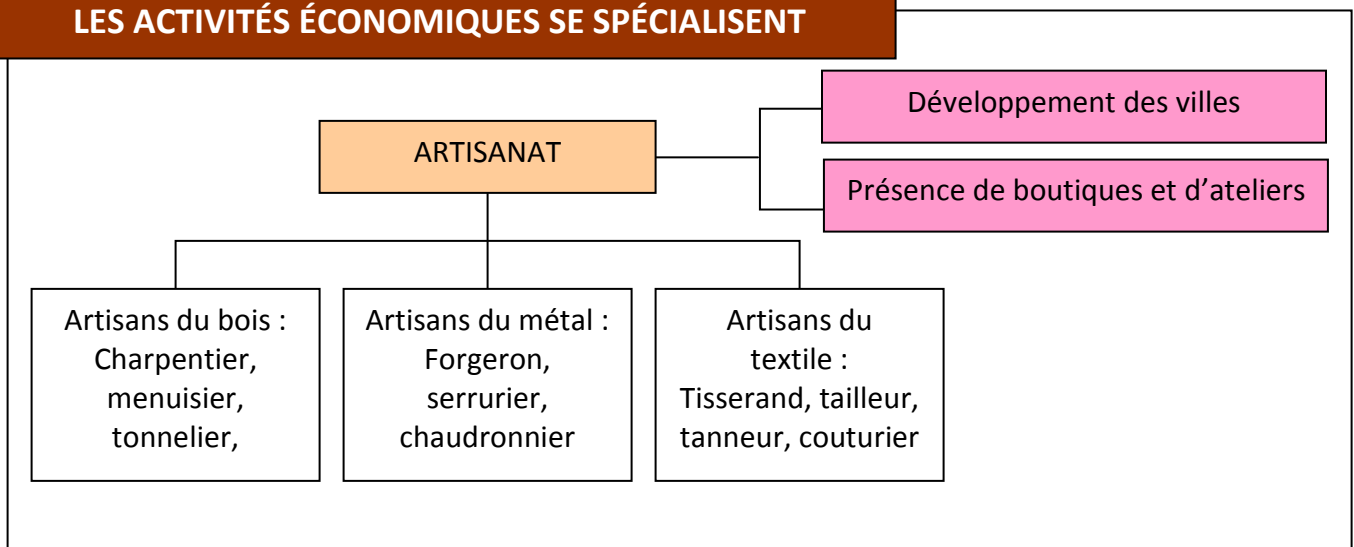



7 La diversification de l'économie en Nouvelle-France

Les mesures de l'État

- * Les intendants en Nouvelle-France ont mis en place des mesures pour inciter la diversification de l'économie.
- * La diversification de l'économie va permettre à la colonie de moins dépendre de la France.
- * L'intendant Jean Talon va instaurer une diversification dans l'agriculture et l'élevage.
- * L'intendant Gilles Hocquart va instaurer une diversification par l'exploitation du fer (forges du Saint-Maurice) et la construction navale à Québec.

Les obstacles

- * Le commerce des fourrures restreint le développement d'autres industries dans la colonie.
- * Le manque de capitaux et de main-d'œuvre spécialisée sont des obstacles au développement d'industries dans la colonie.
- * Peu d'efforts sont faits pour la diversification de l'économie dans la colonie puisque le but est d'enrichir la France et non la colonie.
- * Le mercantilisme est un facteur qui explique la faible diversification de l'économie en Nouvelle-France.

LE DÉVELOPPEMENT DE L'ÉCONOMIE

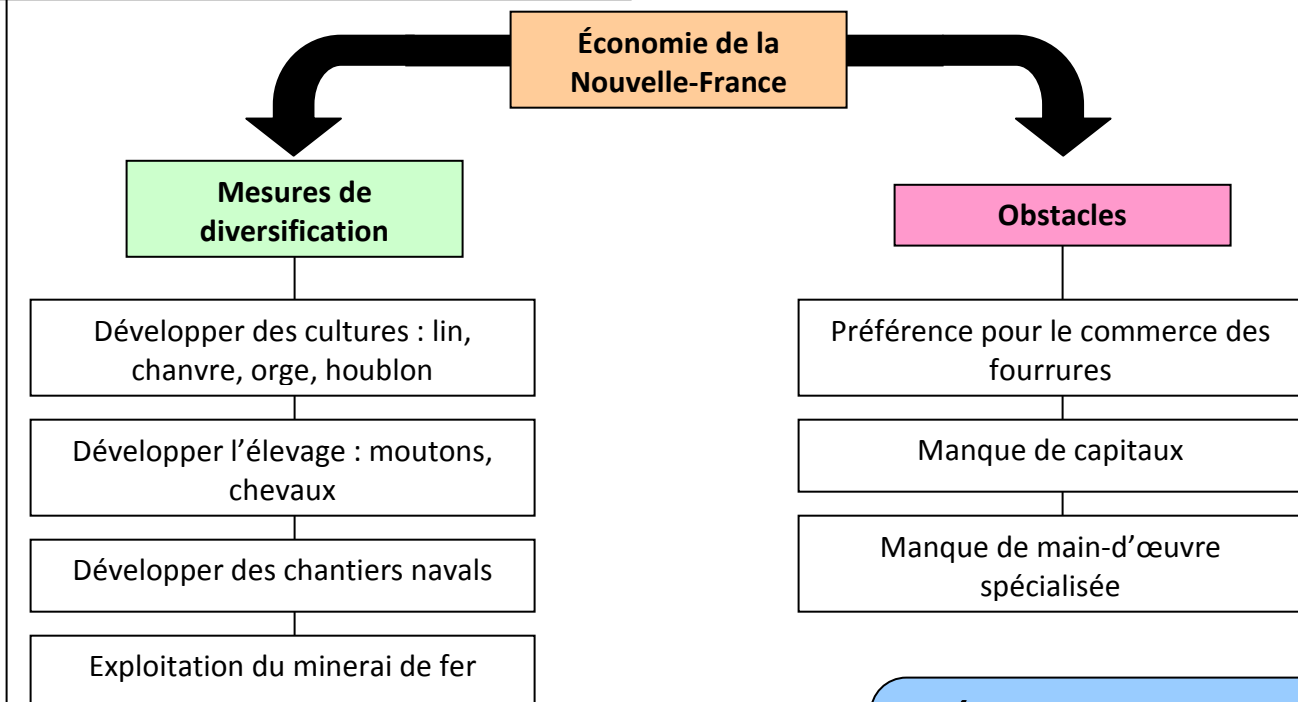

MÉMO PERSONNAGES

Jean Talon, intendant
Gilles Hocquart, intendant



8 L'économie des fourrures sous le régime britannique

La nouvelle organisation du commerce

- * Le commerce des fourrures est orienté vers l'Angleterre.
- * Les marchands britanniques prennent le contrôle du commerce des fourrures.
- * Les marchands engagent les Canadiens comme voyageurs parce qu'ils connaissent bien le territoire et les Amérindiens.
- * De nouvelles compagnies font leur apparition : La Compagnie de la Baie d'Hudson et la Compagnie du Nord-Ouest.

Les effets sur le territoire

- * Le commerce des fourrures est en expansion vers le nord-ouest, notamment vers la baie d'Hudson et la région des Grands-Lacs.

- * De nouveaux postes de traite sont établis.
- * Le commerce des fourrures réduit la quantité de ressources disponibles sur l'ensemble du territoire.

Le déclin du commerce

- * Les territoires de traite sont de plus en plus éloignés, ce qui entraîne des coûts d'exploitation de plus en plus grands.
- * La demande de fourrures est en baisse en Europe.
- * La Compagnie du Nord-Ouest ne peut plus survivre. Elle est absorbée par la Compagnie de la Baie d'Hudson.
- * La baie d'Hudson remplace Montréal comme lieu d'exportation parce que le chemin est plus économique.

LE DÉCLIN DU COMMERCE DES FOURRURES

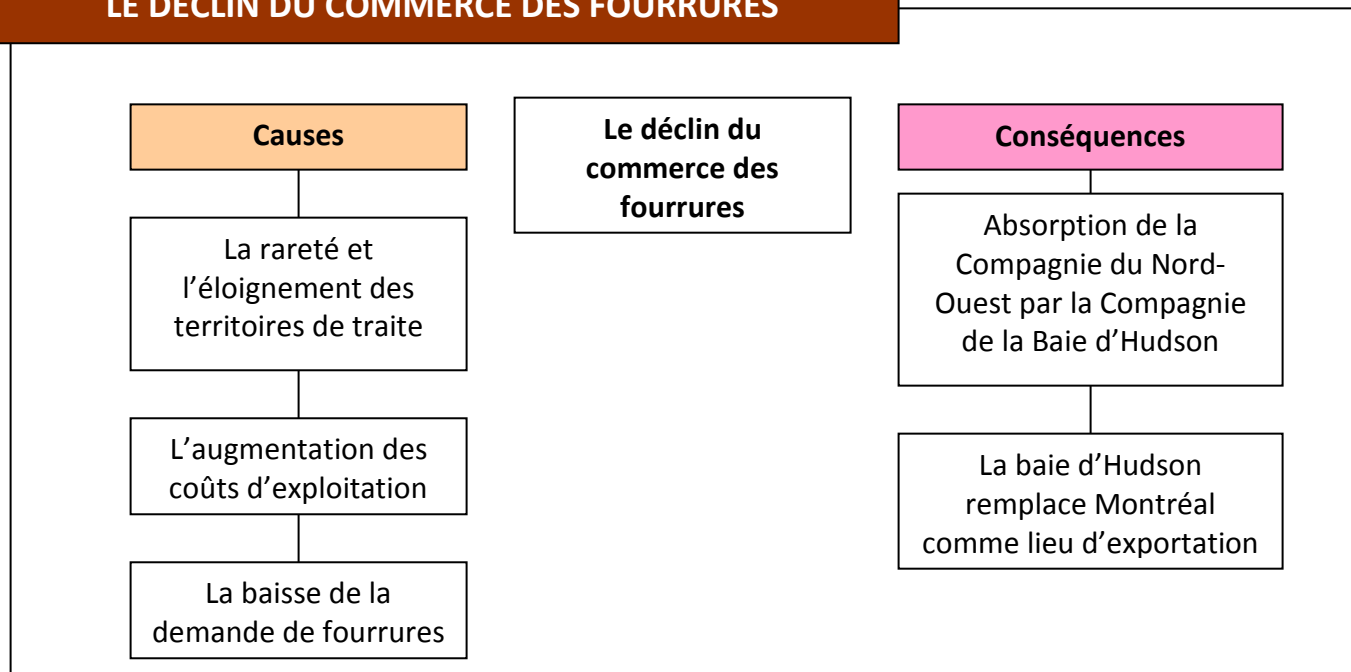



9 L'organisation de l'économie du bois

Une nouvelle ressource

- * Le bois prend une importance dans l'économie du Bas-Canada.
- * Vers 1810, le bois remplace la fourrure comme principal produit d'exportation.

Les facteurs de développement

- * Le blocus de Napoléon empêche l'Angleterre de s'approvisionner en bois en Europe.
- * La demande croissante de bois pour la construction de navires de guerre.
- * La Grande-Bretagne a mis en place des tarifs préférentiels privilégiant les achats dans la colonie.

Le commerce du bois

- * Le développement du commerce du bois attire les investisseurs britanniques qui exportent leur production vers la Grande-Bretagne.
- * Le commerce du bois fait apparaître de nouveaux métiers : les bûcherons, les drapeurs, les scieurs.
- * La main-d'œuvre est surtout composée de Canadiens-français et d'immigrants irlandais.
- * Les principaux produits exportés vers la Grande-Bretagne sont le bois équarri et les planches servant à la construction.
- * Le port de Québec est le principal lieu d'exportation du bois vers la Grande-Bretagne.

LE COMMERCE DU BOIS

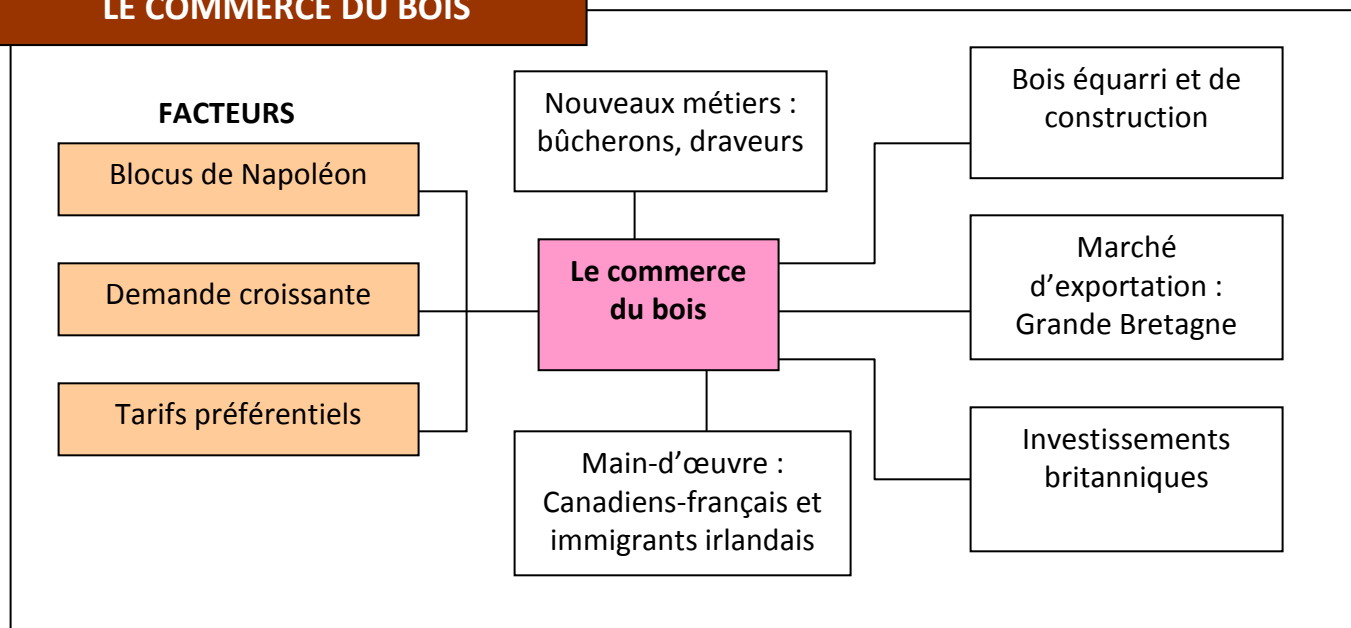



10 Le développement du commerce du bois

Les facteurs de développement

- * Une première banque est fondée en 1817, la *Bank of Montreal*.
- * La fondation des banques a facilité les opérations financières et l'accès au crédit.
- * Les banques ont créé du papier-monnaie pour faciliter les opérations financière.

Les effets sur le territoire

- * La ressource forestière permet l'ouverture de nouvelles régions de colonisation.
- * La Mauricie, le Saguenay—Lac-Saint-Jean et l'Outaouais sont trois régions forestières importantes.
- * Le développement du commerce du bois entraîne l'ouverture de chantiers forestiers.

Les effets sur la population

- * La bourgeoisie d'affaires est un nouveau groupe social qui fait son apparition.
- * La bourgeoisie d'affaires accroît son influence sur la société.
- * Le nombre d'ouvriers et d'artisans augmente.
- * Les cultivateurs canadiens-français obtiennent un revenu d'appoint grâce au travail dans la forêt.
- * L'ouverture de régions de colonisation permet de réduire l'exode rural et l'émigration aux États-Unis.

LE DÉVELOPPEMENT DU COMMERCE DU BOIS

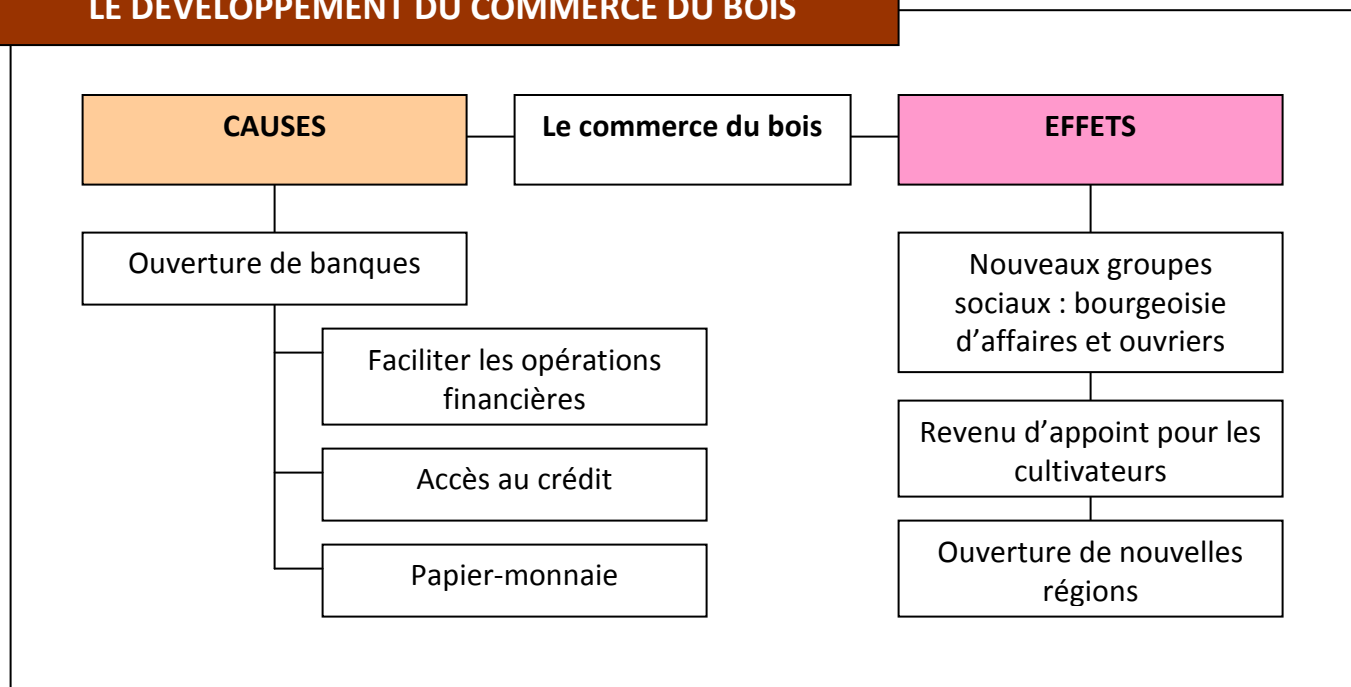



11 L'agriculture au Bas-Canada

La production agricole

- * Le blé est la céréale la plus cultivée au Bas-Canada suivi de l'avoine, des pois et de l'orge.
- * La pomme de terre est introduite dans les cultures au Bas-Canada.
- * La production agricole est surtout destinée au marché local.
- * Le Bas-Canada exporte une partie de sa production en Angleterre à la fin du 18^e siècle à cause des pénuries de blé qu'elle subit.

La crise agricole

- * Les cultivateurs du Bas-Canada vivent une concurrence avec les cultivateurs du Haut-Canada.

- * La forte concurrence fait baisser le prix du blé.
- * Les mauvaises conditions climatiques et la présence d'insectes ravageurs font perdre des récoltes.
- * La surexploitation crée un épuisement des sols.

Les effets de la crise agricole

- * La surpopulation dans les territoires agricoles entraîne un mouvement de population.
- * La population se dirige vers les villes ou migrent vers les États-Unis.
- * La population se déplace vers les nouvelles régions de colonisation, moins fertiles à l'agriculture.

LA CRISE AGRICOLE AU BAS-CANADA

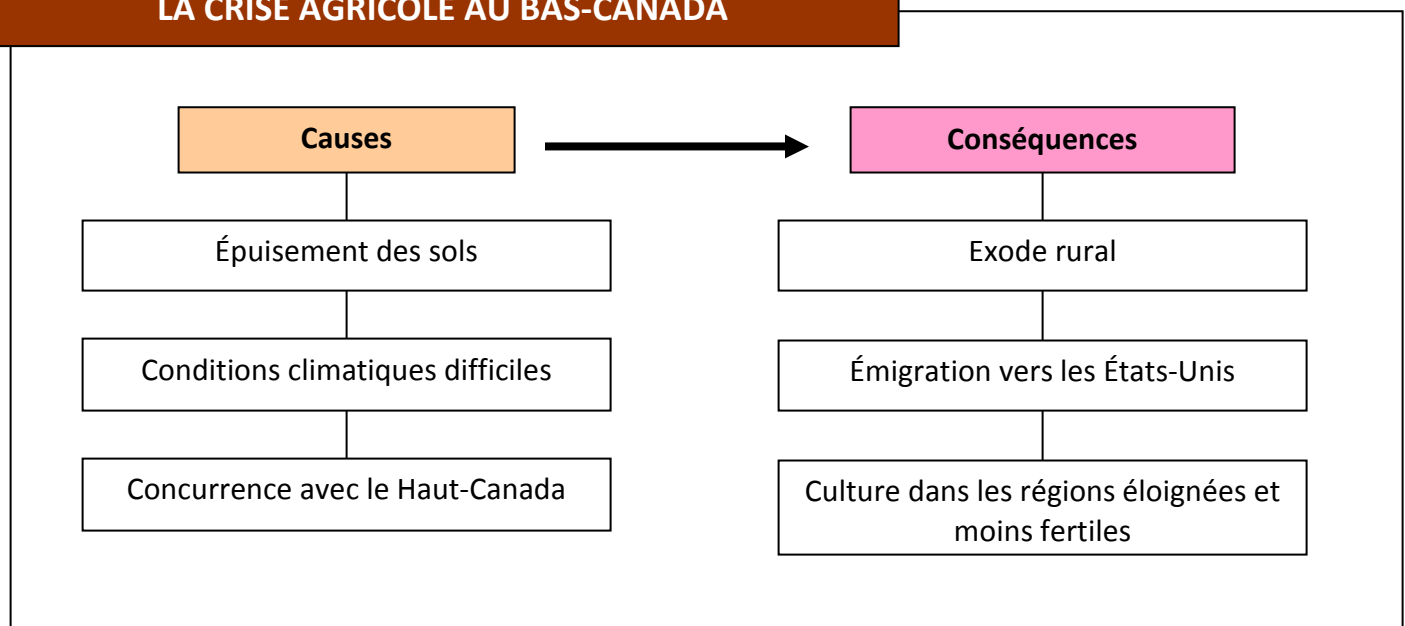



12 Le développement des transports

Les transports au Bas-Canada

- * Le développement économique entraîne une augmentation des échanges.
- * Le développement d'un réseau de transport efficace est nécessaire.
- * Les canaux sont développés pour permettre aux bateaux du Haut-Canada de se rendre au Bas-Canada et en Angleterre.
- * Les chemins de fer sont construits pour faciliter les échanges commerciaux.
- * La première voie ferrée a été construite en 1836.
- * En 1848, un chemin de fer reliant Montréal à Portland au Maine permet un accès à la mer toute l'année.

Les effets sur la société et le territoire

- * La construction de canaux et de chemins de fer permet une plus grande rapidité dans les déplacements.
- * Le transport par les chemins de fer et les canaux permet le transport de plus grande quantité de marchandises.

LES TRANSPORTS

MACHINES À VAPEUR

Canaux

Chemins de fer

Plus grande rapidité dans les déplacements

Plus grande quantité de marchandises transportées



13 Les politiques économiques

Le protectionnisme

- * Le protectionnisme est une politique qui vise à protéger l'économie du pays contre la concurrence étrangère.
- * Entre 1795 et 1846, la Grande-Bretagne pratique une politique économique de protectionnisme.
- * La Grande-Bretagne impose une taxe sur les produits étrangers faisant monter les prix, ce qui avantage les produits de la colonie qui ne sont pas taxés.
- * La colonie augmente ses exportations de bois vers la Grande-Bretagne.
- * Les ports vivent une intensification de leurs activités.

MÉMO VOCABULAIRE

Protectionnisme
Libre-échange

Le libre-échange

- * Le libre-échange correspond à une politique économique qui vise la libre circulation des marchandises sans barrière douanière.
- * Après 1840, la Grande-Bretagne pratique une politique économique de libre-échange.
- * En pratiquant le libre-échange, les taxes sont retirées et les prix diminuent puisque les Britanniques peuvent acheter à meilleurs coûts leurs produits dans les pays voisins.
- * Les exportations de la colonie sont plus chères à cause de la longue distance.
- * Les exportations de la colonie diminuent.
- * Les colonies doivent trouver d'autres marchés pour vendre leurs ressources.

LES EFFETS DES POLITIQUES ÉCONOMIQUES SUR LA COLONIE

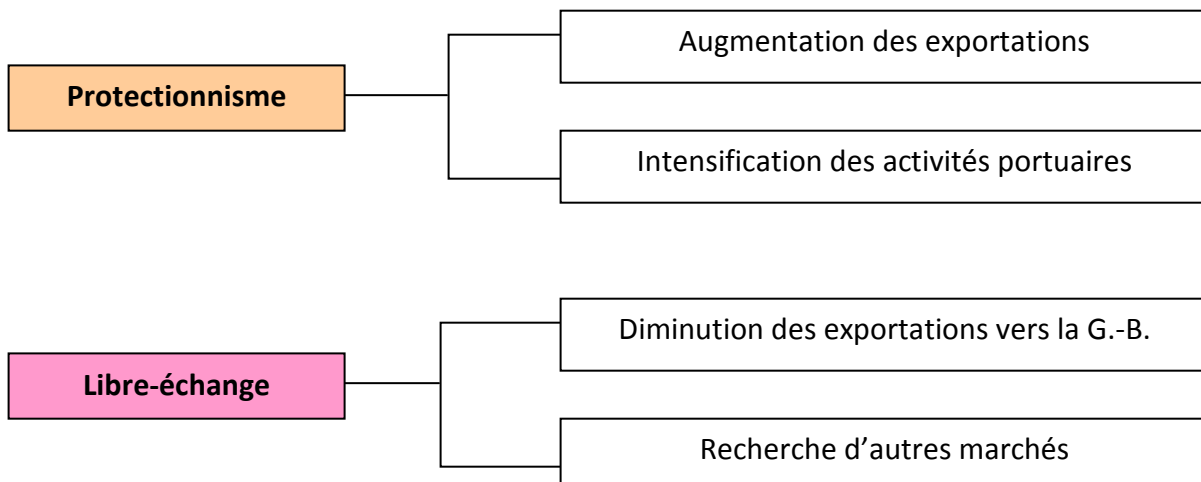



14 L'ouverture de nouvelles régions

Les nouvelles régions

- * La demande croissante de ressources force l'ouverture de nouvelles régions.
- * Au début du 20^e siècle, trois régions du Québec sont ouvertes au développement économique : l'Abitibi, la Côte-Nord et la Gaspésie.
- * La découverte de gisements de cuivre et d'or permet le développement de l'Abitibi.
- * L'exploitation du fer et du titane permet le développement de la Côte-Nord.
- * La demande en produits forestiers permet à plusieurs régions de se développer.

Les effets sur le territoire

- * L'éloignement des régions demande la construction de routes et de chemins de fer.
- * L'exploitation des ressources dans ces régions permet la création de nouveaux villages et de villes.
- * Des ports sont aménagés pour le transport des ressources pour les acheminer vers les grands centres ou pour l'exportation.

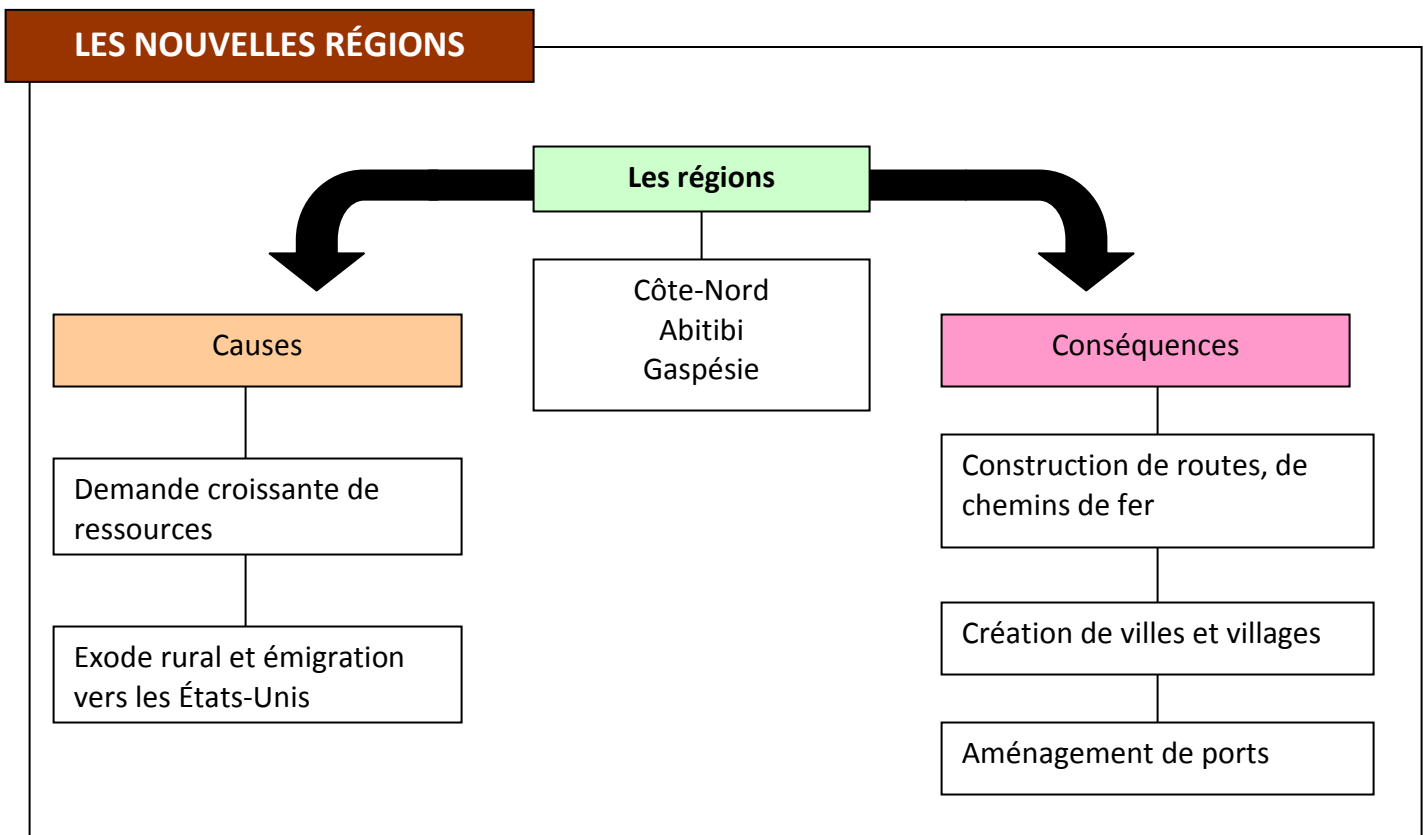



15 L'agriculture au Québec

Les productions agricoles

- * À la fin du 19^e siècle, l'industrie laitière connaît une forte croissance.
- * Des beurreries et des fromageries s'installent dans les villages.

La modernisation de l'agriculture

- * La mécanisation rend l'agriculture plus performante.
- * L'arrivée de l'électricité dans les campagnes a contribué au rendement.
- * La création de coopératives permet aux agriculteurs de se regrouper et de réduire

leurs coûts d'achat de matériel et de distribution.

- * L'instauration de quotas de production permet d'éviter les surplus et les pénuries, stabilisant la production.
- * La mondialisation permet d'obtenir des produits diversifiés de différentes origines.
- * De nos jours, la population est préoccupée par les méthodes de production respectueuses de l'environnement.
- * L'agriculture prend une grande part dans le marché agricole.

Le territoire agricole

- * Le nombre de fermes est en diminution.
- * Depuis 1980, la superficie cultivée diminue.

LE DÉVELOPPEMENT DE L'AGRICULTURE

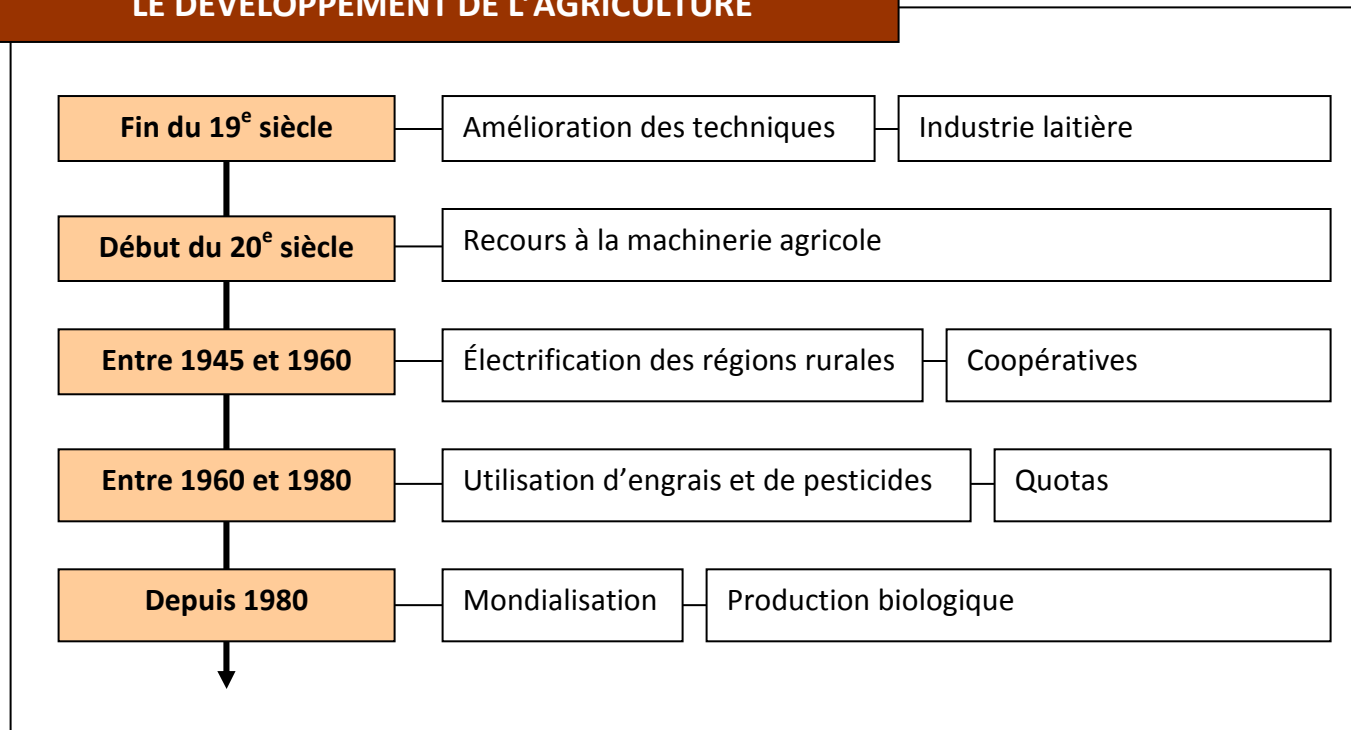



16 Les phases d'industrialisation

Les phases d'industrialisation

- * Le développement industriel s'est effectué en deux temps au Québec.
- * La 1^{re} phase d'industrialisation s'est déroulée dans la 2^e moitié du 19^e siècle, même si l'industrialisation dans le monde a débuté bien avant.
- * Les nombreuses ressources naturelles au Québec ont contribué au développement industriel.

Les effets du développement industriel sur la société

- * Les conditions de travail étaient difficiles.
- * Dans certains cas, les enfants étaient obligés de travailler parce qu'ils

représentent une main-d'œuvre pas chère.

- * Un nouveau groupe apparaît, les ouvriers.
- * Un écart économique se crée entre le milieu ouvrier, très pauvre, et les bourgeois, de plus en plus riches.

Les effets du développement industriel sur le territoire

- * De nouveaux quartiers ouvriers apparaissent dans les grandes villes.
- * Des canaux doivent être construits pour faciliter le transport des marchandises (canal Lachine).
- * Un service de tramways et des chemins de fer sont construits.

LES PHASES D'INDUSTRIALISATION

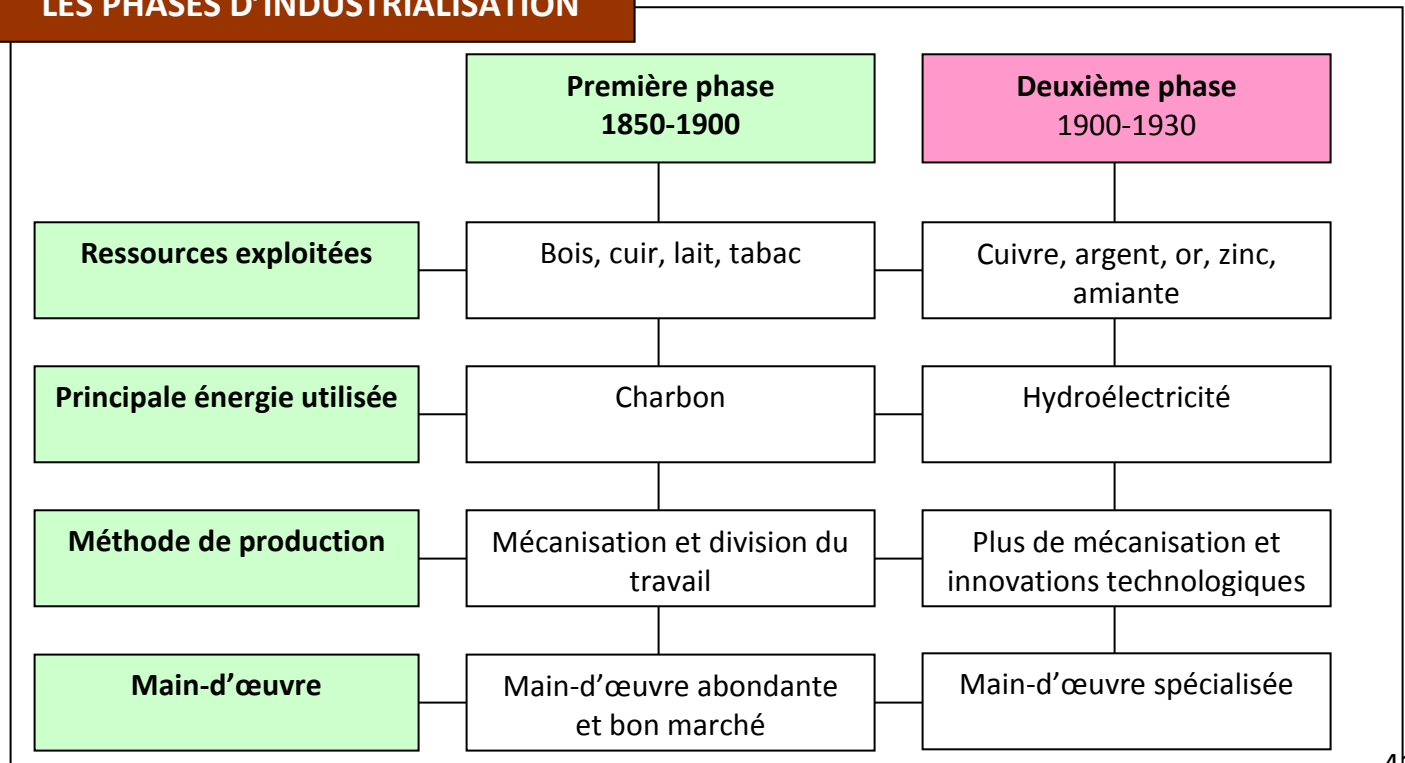



17 L'industrie de guerre et d'après-guerre

L'industrie de guerre

- * La Deuxième Guerre mondiale, de 1939 à 1945, entraîne l'accroissement de la demande de matériel de guerre.
- * Il y a une demande de produits alimentaires pour les populations européennes aux prises avec la guerre.

Les effets économiques

- * Les industries se transforment pour fournir du matériel aux pays en guerre.
- * Les industries de l'acier, du transport et de produits chimiques connaissent une croissance importante.
- * Une augmentation des femmes sur le marché du travail pour remplacer les hommes partis au front.

Les effets de l'après-guerre sur la société

- * La production manufacturière, la production minière et l'industrie

pétrochimique prennent de l'ampleur pour fournir l'Europe en pleine reconstruction.

- * Les États-Unis demandent du matériel militaire pour augmenter ses défenses.
- * L'augmentation de la main-d'œuvre entraîne les employés à s'organiser en syndicat et à lutter pour leurs conditions de travail.
- * Les meilleurs salaires augmentent le pouvoir d'achat et changent les habitudes de consommation.

Les effets de l'après-guerre sur le territoire

- * Le développement industriel provoque le développement des villes.
- * L'utilisation de l'automobile entraîne le développement du réseau routier et des banlieues.
- * La voie maritime du Saint-Laurent est aménagée pour faciliter le transport.

LE DÉVELOPPEMENT ÉCONOMIQUE DE 1939 À 1960

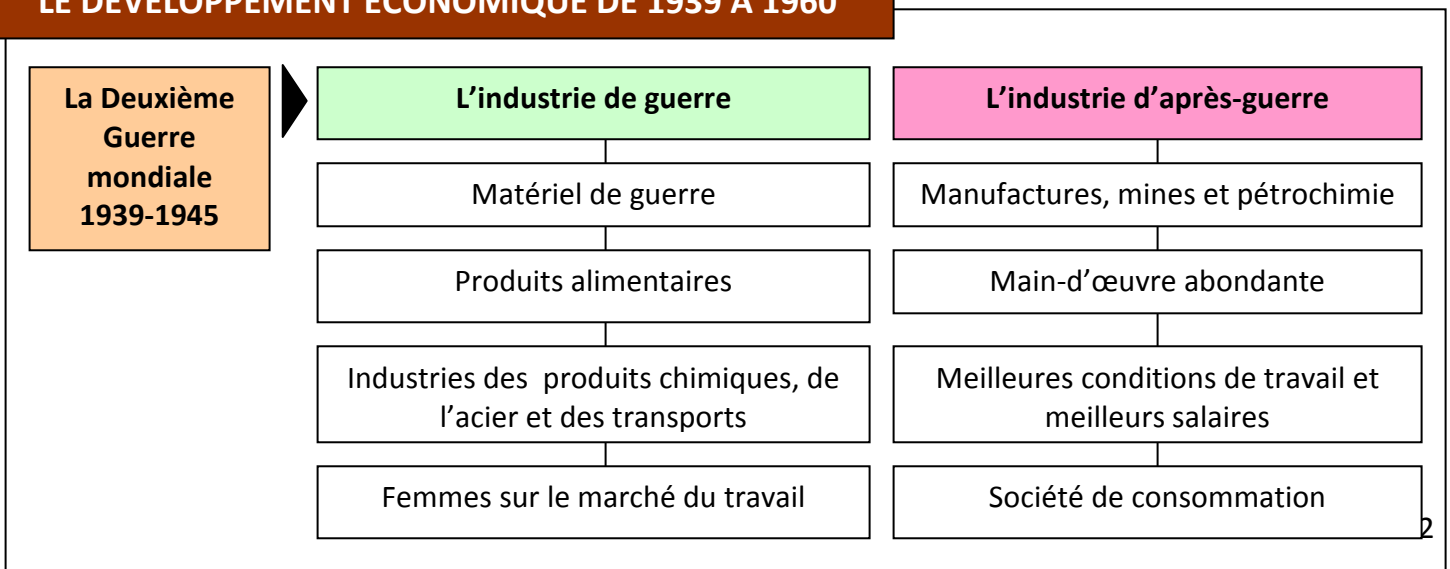



18 Le développement économique de 1960 à nos jours

Le développement économique

- * L'État intervient davantage dans l'économie. C'est « l'État-providence ».
- * L'État met sur pied des sociétés d'État.
- * L'État élabore des plans de développement des régions.
- * L'État nationalise l'électricité et développe des grands projets hydroélectriques.
- * L'État met sur pied des plans d'épargne.
- * L'État soutient la mise sur pied de PME et encourage l'émergence de multinationales au Québec.
- * L'économie s'oriente vers le secteur tertiaire.
- * Les secteurs primaire et secondaire sont moins présents dans l'économie.
- * De nos jours, la concurrence mondiale affecte l'économie du Québec.
- * Pour concurrencer l'économie mondiale, le Québec développe le secteur de la haute technologie.

Les effets sur la société

- * Le nombre de travailleurs syndiqués augmente.
- * Les conditions de travail s'améliorent.
- * L'État met en place des programmes sociaux.
- * De nos jours, à cause de la mondialisation, des emplois sont perdus ou délocalisés.
- * L'État met en place des programmes de formation pour les travailleurs qui perdent leur emploi.

Les effets sur le territoire

- * Les villes aménagent des parcs industriels.
- * Les constructions résidentielles augmentent.
- * Des centres commerciaux sont construits en banlieue.

MÉMO VOCABULAIRE

Délocalisation

LE DÉVELOPPEMENT ÉCONOMIQUE DE 1960 À NOS JOURS

Entre 1960 et 1980

L'État intervient dans l'économie

L'économie se modernise

Entre 1980 et aujourd'hui

L'économie du Québec s'oriente vers le secteur tertiaire

La mondialisation affecte l'économie du Québec



19 L'urbanisation

L'urbanisation

- * L'urbanisation est étroitement liée à l'industrialisation.
- * La majorité de la population habite les régions urbaines.
- * Les services se concentrent dans les régions urbaines.
- * Les services offerts dans les villes sont multiples et variés.

Les effets de l'urbanisation

- * L'écart entre les riches et les pauvres entraîne la création de quartiers bourgeois et de quartiers ouvriers.
- * Les villes aménagent des parcs et d'espaces verts.
- * Les municipalités mettent en place des services publics comme un service d'incendie et la collecte des ordures.
- * Les magasins à grande surface et sur plusieurs étages comme Eaton, La Baie, Dupuis Frères ou Ogilvy apparaissent dans les grandes villes comme Montréal.
- * L'espace urbain augmente de superficie. Les banlieues font maintenant partie de la zone urbaine.

MÉMO VOCABULAIRE

Étalement urbain

LES EFFETS DE L'URBANISATION

À LA FIN DU 19^E SIÈCLE

Quartiers bourgeois et
quartiers ouvriers

Aménagement de parcs

AU DÉBUT DU 20^E SIÈCLE

Services publics

Grands magasins

Étalement urbain



20 Le milieu ouvrier

Les conditions de vie

- * Les ouvriers sont concentrés dans des quartiers où les conditions sont pénibles.
- * Les logements sont insalubres, précaires et construits rapidement.
- * La promiscuité génère des problèmes de santé par la propagation de maladies.
- * Les conditions d'hygiène sont déficientes.

Les conditions de travail

- * Les conditions de travail des ouvriers sont difficiles.
- * Les semaines de travail sont longues allant jusqu'à plus de 60 heures par semaine.
- * Les ouvriers travaillent 6 jours par semaine, 10 à 12 heures par jour.
- * Les femmes et les enfants travaillent dans les usines et sont moins payés que les hommes.
- * Les salaires sont très bas.
- * La sécurité dans les usines est déficiente.

Les revendications ouvrières

- * La syndicalisation est le moyen utilisé par les ouvriers pour améliorer leurs conditions de travail.
- * Le clergé soutient les travailleurs dans leurs revendications et contribue à la fondation de syndicats catholiques.
- * Les revendications portent principalement sur la réduction du temps de travail et l'augmentation des salaires.
- * L'interdiction du travail des enfants est demandée.
- * La santé et la sécurité au travail sont des éléments de revendications des syndicats.
- * Depuis 1980, les revendications touchent généralement les relations de travail, le régime de retraite et les congés parentaux.

MÉMO VOCABULAIRE

Promiscuité

LES REVENDICATIONS OUVRIÈRES

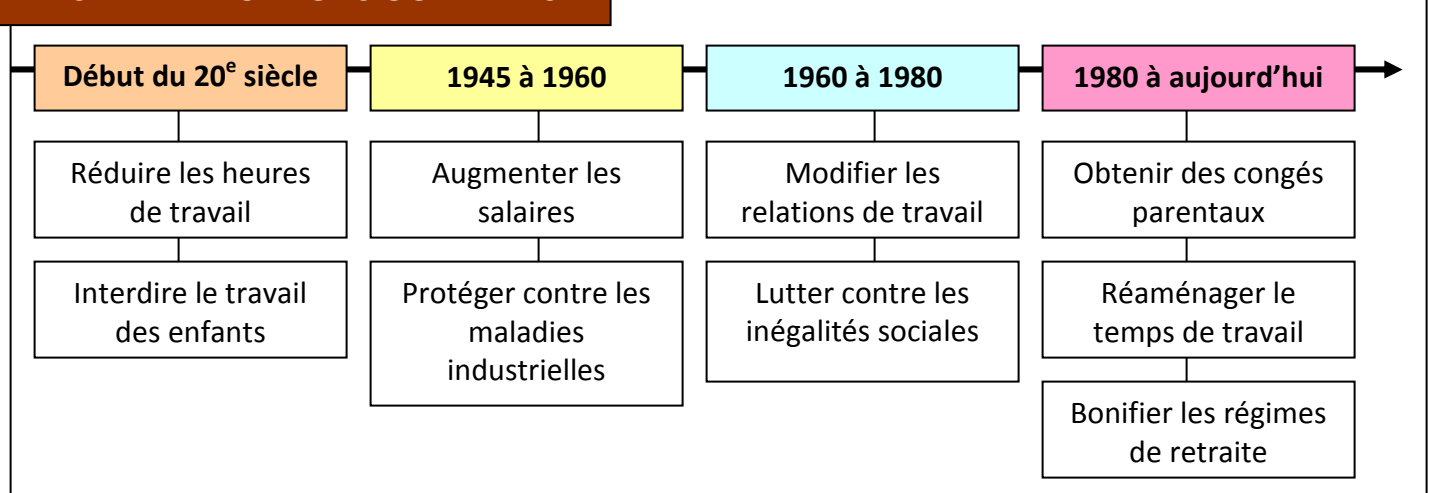



21 Les cycles économiques

Les cycles économiques

- * Durant le 20^e siècle, l'économie a connu une série de périodes de prospérité et de récession en alternance.
- * Le gouvernement prend des décisions économiques en fonction de la période du cycle économique.
- * Le gouvernement utilise des indicateurs économiques comme le produit intérieur brut (PIB) et le taux de chômage pour prendre des décisions économiques.

Les périodes d'expansion

- * Une période d'expansion est caractérisée par une augmentation de la production, une augmentation des exportations et une diminution du chômage.

Les périodes de ralentissement

- * Une période de ralentissement est caractérisée par une diminution de la production, une diminution des exportations et une augmentation du chômage.
- * Le Québec a connu de fortes périodes de récession vers 1870, vers 1930 et vers 1970.
- * Après la crise de 1929, le gouvernement met en place des mesures pour aider les chômeurs : les secours directs et les chantiers de travaux publics.

TROIS CRISES ÉCONOMIQUES

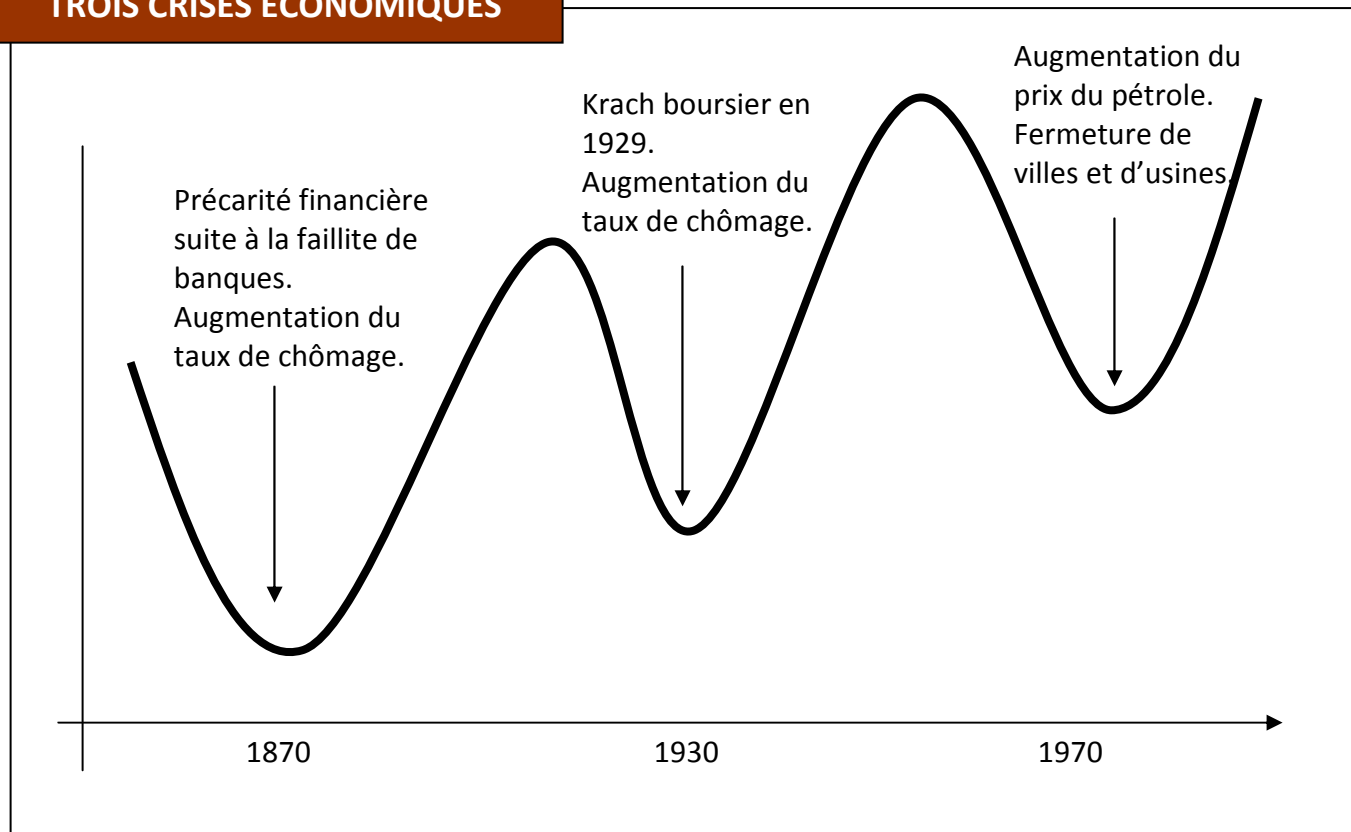



22 Les politiques économiques

Le libre-échange

- * Une politique de libre-échange est mise en place pour faciliter les exportations.
- * En 1854, le Canada-Uni met en place une politique de libre-échange, le traité de réciprocité.
- * Le traité de réciprocité permet au Canada-Uni de trouver un nouveau marché pour ses produits, les États-Unis.
- * En 1992, le Canada signe l'Accord de libre-échange nord-américain avec les États-Unis et le Mexique.
- * Dans le contexte de la mondialisation, cet accord permet de faciliter la circulation des biens entre les pays nord-américains.
- * Le libre-échange a permis au Québec d'augmenter ses exportations.
- * Le libre-échange a provoqué des pertes d'emplois dans certains secteurs.

Le protectionnisme

- * Le protectionnisme est une politique qui vise à protéger le marché intérieur.
- * En 1867, la création de la Confédération était une solution économique pour compenser la perte des marchés de la Grande-Bretagne et des États-Unis.
- * En 1879, John A. Macdonald crée la Politique nationale dans le but de sortir de la crise économique de 1870 en augmentant les tarifs douaniers protégeant ainsi l'économie canadienne.

MÉMO PERSONNAGE

John A. Macdonald,
premier ministre

LES POLITIQUES ÉCONOMIQUES

Libre-échange

Politique économique visant à faciliter les échanges entre les pays

1854 : Libre-échange avec les États-Unis suite au protectionnisme de la Grande-Bretagne

1992 : Accord de libre-échange nord-américain

Protectionnisme

Politique économique visant à protéger le marché intérieur

1867 : La Confédération

1878-1879 : La Politique nationale

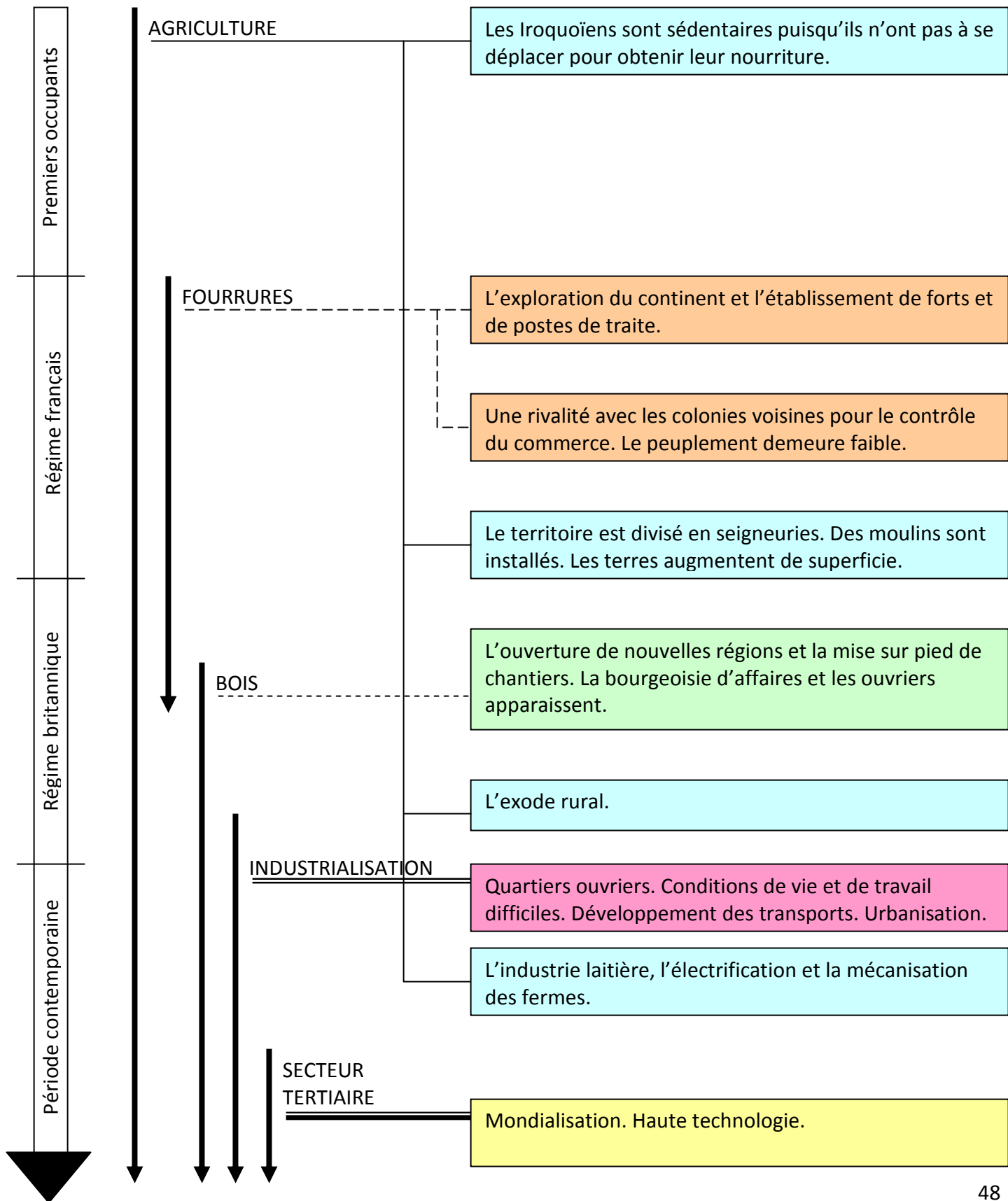

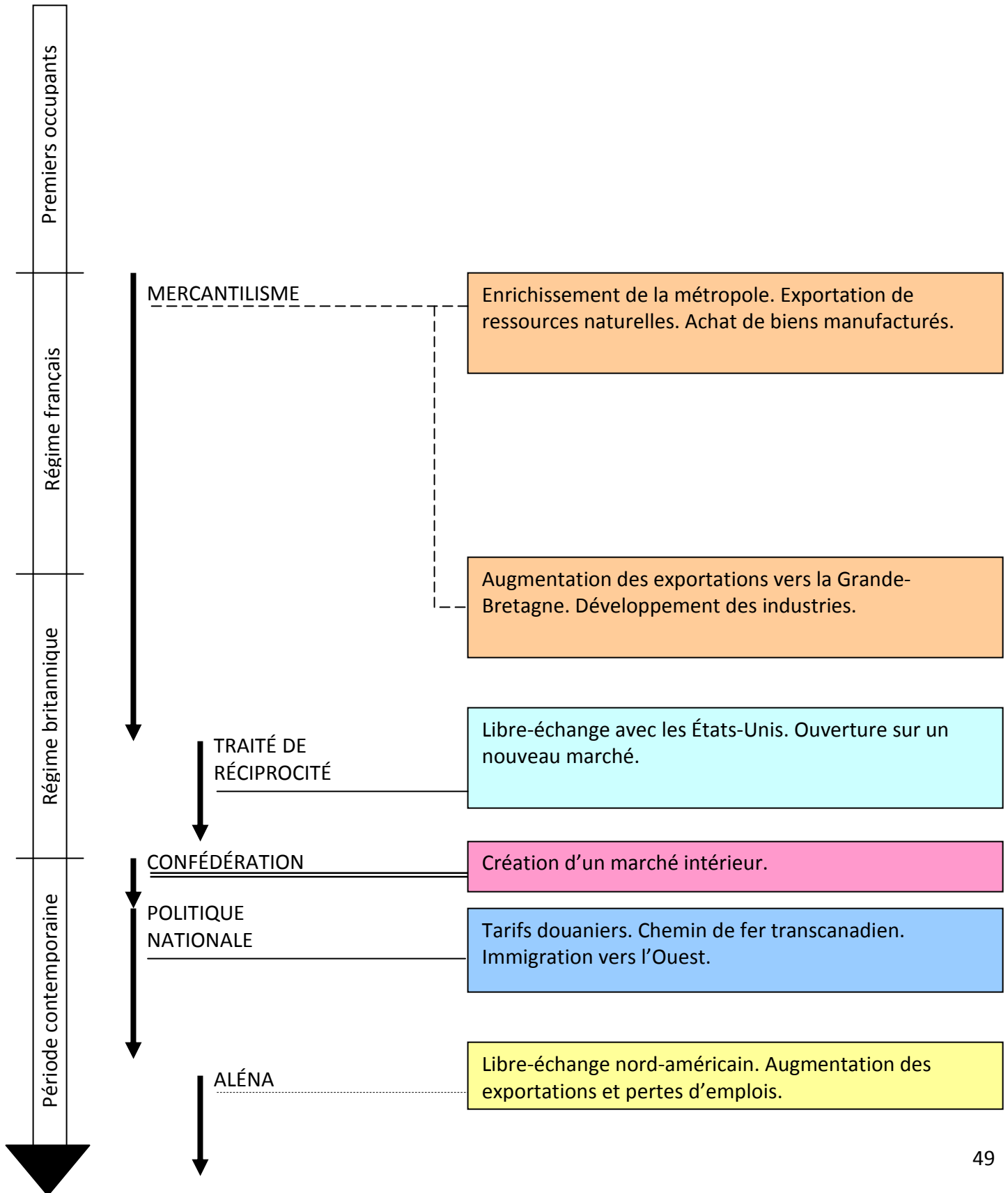



**CULTURE
ET MOUVEMENTS DE PENSÉE**





1 La spiritualité et le rapport à la nature

La spiritualité

- * Pour les Autochtones, tous les objets de la nature possèdent un esprit.
- * Les Autochtones sollicitent les esprits pour obtenir leur générosité ou leur clémence.
- * Les chamans entrent en contact avec les esprits de la nature et interprètent les rêves.
- * Les Autochtones interagissent avec les esprits lors de rituels, souvent saisonniers.
- * Les Autochtones utilisent des masques, des danses, des tentes à sudation, des chants pour faciliter les contacts avec les esprits.
- * Les Aînés ont une responsabilité de transmettre leur savoir.

- * Les Aînés sont respectés puisqu'ils ont une sagesse et peuvent communiquer plus facilement avec les esprits.

Le cercle de vie

- * Les Autochtones ont un rapport égalitaire avec la nature.
- * Les rituels sont faits au rythme des saisons, de manière cyclique.
- * Les clans utilisent des animaux comme symbole (totem) pour les représenter.
- * Le cercle de vie représente la vie et le temps des Autochtones.
- * Le cercle de vie montre l'interdépendance et le respect entre les humains et la nature.

MÉMO VOCABULAIRE

Chaman

LA SPIRITUALITÉ

CERCLE DE VIE

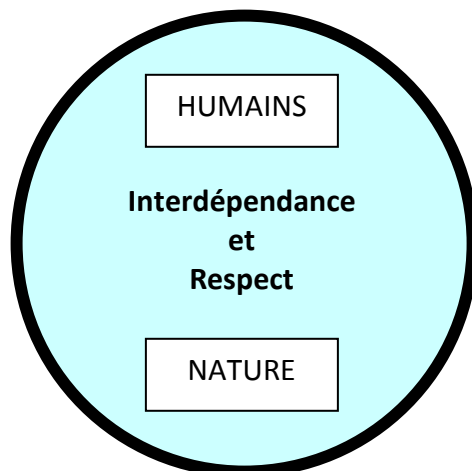

Les Autochtones
(Chamans et Aînés)
entrent en contact
avec les esprits

PAR



Rituels, masques, danses,
chants, tentes à sudation, rêves

POUR



Obtenir les faveurs du gibier
Obtenir la guérison d'une personne
Obtenir une température clémente



2 Communication et échanges

Les échanges

- * Les échanges visent à créer un rapport de réciprocité entre les groupes d'Autochtones.
- * Le troc entre Autochtones est une occasion de créer des liens.
- * Des alliances sont faites lors des échanges entre groupes autochtones.
- * Les Autochtones font des dons pour signifier leur amitié.
- * En retour, celui qui reçoit le don fait un contre-don pour montrer son appréciation.

La communication

- * La tradition orale est principalement utilisée par les Autochtones puisqu'ils ne connaissent pas l'écriture.

- * Les mythes et les légendes sont transmis de génération en génération par les Aînés de façon orale.
- * Il n'y a pas (ou peu) de hiérarchie sociale, les chefs font donc appel au Conseil pour prendre les décisions importantes.

Les manifestations culturelles

- * Le « wampum » est une ceinture que l'on échange pour sceller une alliance.
- * Le calumet est une pipe que l'on fume lors des accords.
- * Les échanges donnent lieu à des cérémonies avec des danses et des chants pour célébrer les accords.
- * Les tambours sont utilisés dans les cérémonies pour communiquer avec les esprits par les vibrations de l'instrument.

LA COMMUNICATION ET LES ÉCHANGES

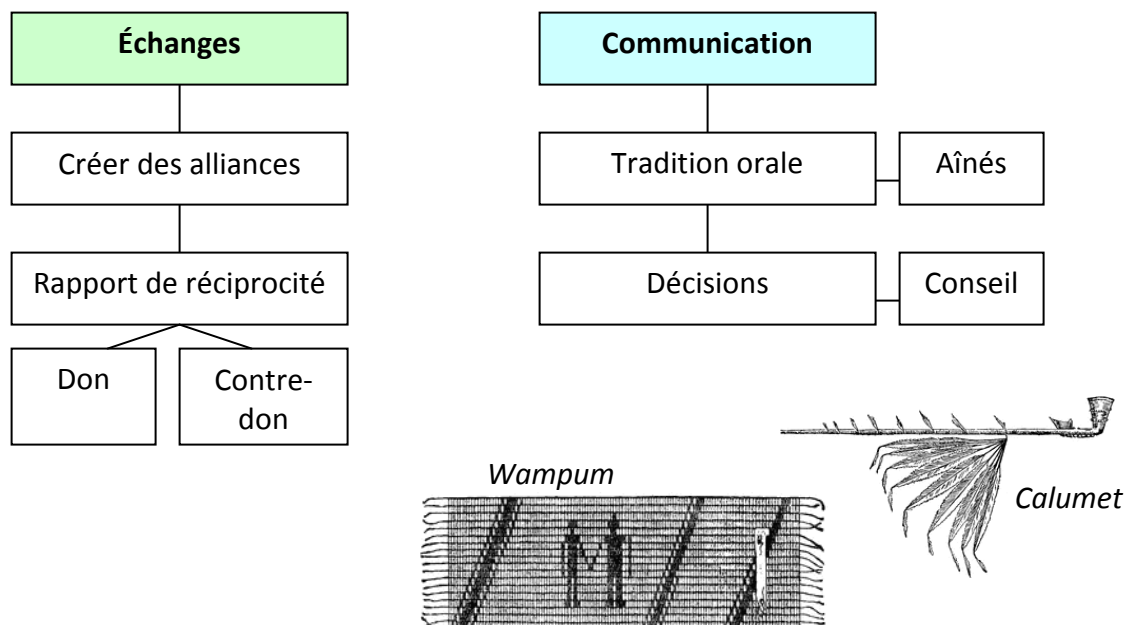



3 Absolutisme de droit divin

L'absolutisme de droit divin

- * Le roi détient tous les pouvoirs.
- * Son pouvoir lui est donné par Dieu. Il est le représentant de Dieu sur terre.
- * Personne n'est autorisé à contredire le roi puisqu'il possède un pouvoir divin.
- * Le roi nomme des représentants dans la colonie à qui il délègue ses pouvoirs.

Les manifestations culturelles

- * La construction du château Saint-Louis à Québec démontre la puissance de la

monarchie dans la colonie et elle est la résidence officielle du gouverneur.

- * La construction du palais de l'intendant doit aussi montrer la puissance du roi. La demeure doit donc être majestueuse.
- * L'évêque est désigné par le roi.
- * Ses symboles et ses armoiries se retrouvent dans différents lieux officiels de la Nouvelle-France.
- * Sur la place Royale à Québec, un buste de Louis XIV a été installé.
- * Le portrait du roi est placé dans la salle du Conseil souverain pour symboliser la présence du roi.

L'ABSOLUTISME DE DROIT DIVIN

La présence du roi est représentée dans l'architecture et l'art

Dieu



Le roi



Le gouverneur



La population

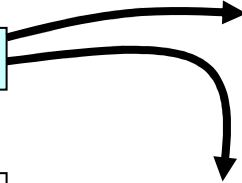

Les armoiries royales avec les fleurs de lys

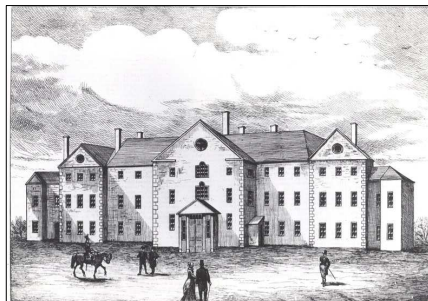

Le château Saint-Louis, résidence du gouverneur, à Québec



4 Le catholicisme

Le catholicisme

- * L'Église catholique influence les idées en Nouvelle-France puisque c'est elle qui s'occupe de l'éducation et des hôpitaux.
- * L'évêque siège au Conseil souverain et influence le gouvernement de la colonie.
- * Les communautés religieuses s'occupent de l'évangélisation des Autochtones.
- * Le calendrier religieux détermine le rythme de la vie des colons.
- * Les colons doivent assister à la messe le dimanche, observer le jeûne du carême, etc.
- * Les colons doivent se confesser au curé et le curé en profite pour contrôler la vie de ses fidèles.
- * L'Église s'oppose aux manifestations culturelles qui sortent du cadre religieux.
- * L'Église censure les pièces de théâtre et les veillées populaires.

Les manifestations culturelles

- * Les premiers écrits de la colonie sont faits par des religieux.
- * Les églises sont des constructions importantes au centre des villages.
- * Les églises sont décorées de sculptures et de peintures représentant des personnages et des scènes de la Bible.
- * Les cérémonies religieuses et les processions sont des occasions de fêter pour les habitants qui sont obligés de participer.

L'INFLUENCE DE L'ÉGLISE CATHOLIQUE ET SES MANIFESTATIONS CULTURELLES

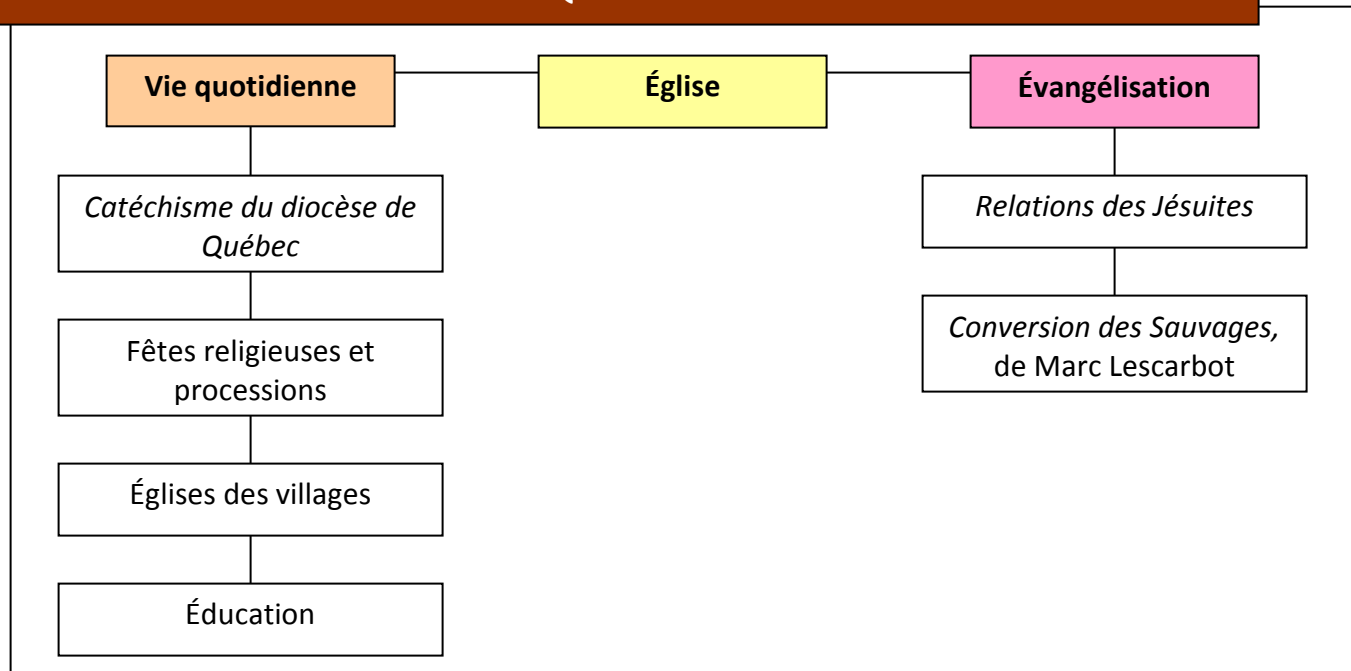



5 L'esprit d'indépendance et d'adaptation

L'esprit d'indépendance

- * L'éloignement de la colonie donne une certaine indépendance.
- * Un nouveau groupe social apparaît, les coureurs des bois.
- * On ne retrouve pas dans la colonie des gens de la haute bourgeoisie et de la haute noblesse.
- * Les colons prennent souvent des libertés comme faire la traite des fourrures sans permis.
- * Les habitants font des veillées avec des légendes, des « violoneux » et des danses malgré l'interdiction du clergé.

L'esprit d'adaptation

- * Le climat et le territoire de la Nouvelle-France entraîne une grande adaptation aux colons qui viennent y vivre.
- * L'architecture des maisons démontre l'adaptation au climat.
- * L'habillement des colons et des coureurs des bois montre leur adaptation au climat.
- * Les habitants adoptent certains modes de vie des Autochtones.
- * Les colons utilisent des produits locaux dans leur cuisine.

L'ESPRIT D'ADAPTATION



Utilisation des raquettes et canots d'écorce pour les déplacements

Vêtements résistant au froid (la tuque)

Alimentation à partir de gibier et de légumes locaux

Toit en pente pour éviter le poids de la neige

Murs de pierre, matériaux disponibles

Petites fenêtres, pour éviter le froid

Importance de la cheminée





6 L'impérialisme

L'impérialisme

- * Au lendemain de la Conquête, la colonie est dirigée par les Britanniques.
- * Les marchands britanniques prennent le contrôle du commerce et de l'économie.
- * Le gouverneur est le représentant du roi d'Angleterre dans la colonie.
- * L'impérialisme tire son nom du mot Empire.
- * L'empire impose sa structure politique dans la colonie.
- * Le gouverneur est la personne la plus importante dans la colonie puisqu'elle représente le roi ou la reine d'Angleterre.
- * L'arrivée des Loyalistes renforce la défense des institutions anglaises dans la colonie.
- * Les Britanniques souhaitent l'assimilation des Canadiens-français à la culture britannique.

Les manifestations culturelles

- * Le nouveau gouvernement installe dans la colonie de nombreux symboles de l'Empire britannique.
- * L'anglais est la langue dominante pour les affaires.
- * En 1769, Frances Brooke publie le premier roman canadien, *The History of Emily Montague*.
- * La parution d'un premier journal, *The Quebec Gazette*, permet la diffusion des idées.
- * Plusieurs lieux dans la colonie porte le nom des souverains d'Angleterre.
- * En 1821, l'Université McGill ouvre ses portes et elle est construite avec une architecture victorienne.

DES MANIFESTATIONS DE L'IMPÉRIALISME

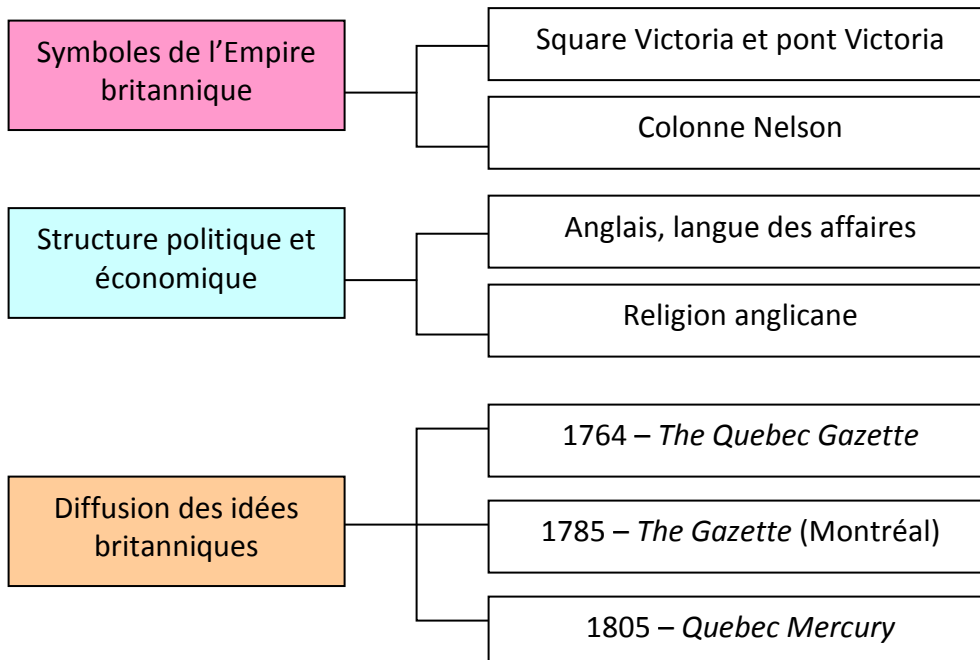

Cathédrale de la
Sainte-Trinité,
(Québec)



7 Le libéralisme

Le libéralisme

- * Le libéralisme est un mouvement de pensée important dans la colonie qui préconise plus de liberté.
- * Au niveau politique, les habitants souhaitent obtenir la liberté d'expression ainsi qu'une place dans l'exercice du pouvoir politique.
- * Au niveau économique, les marchands souhaitent une liberté des individus et des entreprises, et limiter le contrôle de l'État.
- * Le libéralisme va éventuellement amener la responsabilité ministérielle.
- * Le libéralisme va influencer les Patriotes et entraîner les rébellions de 1837-38.
- * Le libéralisme permet de critiquer l'Église catholique.

Les manifestations culturelles

- * Le libéralisme se manifeste dans la culture.
- * La parution de journaux permet la diffusion des idées libérales.
- * Les revendications des Canadiens faites à travers les 92 Résolutions sont un exemple de libéralisme.
- * Les politiciens utilisent l'art oratoire pour exprimer leurs idées puisque la majorité de la population ne sait pas lire.
- * La Société Saint-Jean-Baptiste est créée en 1834 pour protéger les intérêts et la culture des Canadiens-français.
- * La création de l'Art Association of Montreal, ancêtre du Musée des Beaux-Arts de Montréal, permettait à la population d'avoir accès aux œuvres d'art.
- * En 1840, on construit le premier théâtre à Montréal, le Theater Royal.

LE LIBÉRALISME

Les valeurs du libéralisme

Droit à la vie

Droit à la propriété

Droit à la libre association

Liberté d'expression

Liberté de presse

Démocratie



Drapeau patriote en
1832

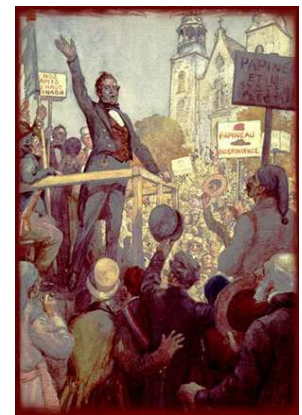

Papineau s'adressant
à la foule

Publication de journaux : *La Minerve*, *le Vindicator*, *Le Canadien*

MÉMO PERSONNAGE

Louis-Joseph Papineau



8 L'ultramontanisme

L'ultramontanisme

- * L'ultramontanisme correspond à la prédominance de l'Église sur l'État.
- * Les ultramontains prônent une pratique religieuse stricte.
- * Les ultramontains refusent les idées du modernisme.
- * L'ultramontanisme prêche pour la reconnaissance du pouvoir absolu du pape.

Les manifestations culturelles

- * Le clergé a un contrôle sur l'éducation.
- * L'Église renforce l'idée que les catholiques doivent suivre les rituels religieux.
- * Vers 1882, la fondation des Chevaliers de Colomb, une association religieuse, vers

1882, est un exemple de la présence religieuse.

- * Afin de diffuser ses idées, l'Église publie des journaux, *la Vérité* et *l'Étendard*.
- * L'Église fait une liste de livres interdits aux catholiques, l'Index.
- * La fondation de la bibliothèque *L'Œuvre des bons livres* où l'on ne retrouve que des livres approuvés par l'Église.
- * L'Église aide à la fondation de l'Université de Montréal pour éviter que les étudiants n'échappent à la morale catholique.
- * L'Église recrute des zouaves pontificaux pour défendre ses intérêts.
- * Mgr Bourget fait construire une cathédrale pour Montréal, une réplique de St-Pierre de Rome.

MÉMO PERSONNAGES

Mgr Ignace Bourget
Mgr Laflèche
Mgr Lartigue

L'INFLUENCE DE L'ULTRAMONTANISME

Par l'éducation

Les commissions scolaires sont confessionnelles.

La création de l'Université de Montréal

La défense des idées catholiques

Par la défense des idées catholiques

Liste de livres interdits par l'Église (L'Index)

Parution des journaux *La Vérité* et *L'Étendard*

Fondation des Chevaliers de Colomb et recrutement de zouaves pontificaux

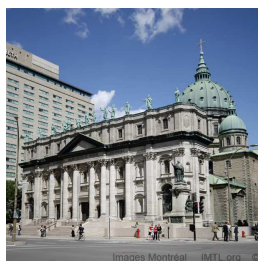

Cathédrale Marie-Reine du Monde,
à Montréal



9 L'anticléricisme

L'anticléricisme

- * L'anticléricisme s'oppose à l'ultramontanisme.
- * Les anticléricaux prônent la séparation de l'Église et de l'État.
- * Les anticléricaux demandent la laïcisation de l'éducation.
- * Ils critiquent la place de l'Église dans la politique.

Les manifestations culturelles

- * Les idées anticléricales sont diffusées dans des journaux comme *L'Avenir* et *Le Pays*.
- * L'Institut canadien de Montréal est fondé pour faire la promotion de la culture canadienne-française, des arts et de l'éducation.
- * Plusieurs conférences sont données à l'Institut canadien de Montréal.
- * Arthur Buies publie *Lettres sur le Canada* en réponse aux attaques des ultramontains.
- * Louis-Antoine Dessauls publie *Discours sur la tolérance* et *La grande guerre ecclésiastique*.

L'OPPOSITION DE L'ANTICLÉRICALISME

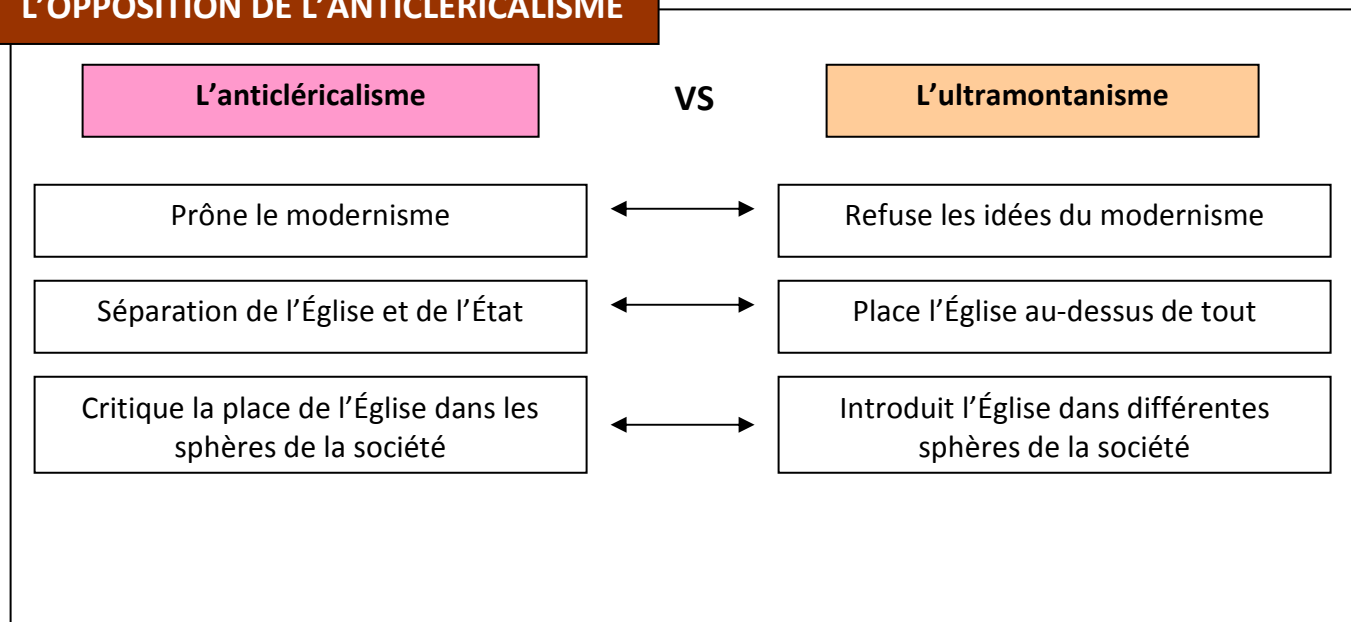



10 L'impérialisme

L'impérialisme

- * Même si le Canada est un pays, il demeure lié à la Grande-Bretagne et à l'Empire britannique.
- * Le Canada demeure attaché à la monarchie britannique.
- * Les rois et reines de Grande-Bretagne demeurent les chefs du Canada.
- * Ils sont représentés sur les billets de banque canadiens.
- * Le Canada demeure avec les institutions et la structure politique britannique.

Les manifestations culturelles

- * Le Canada fait preuve de loyauté et de solidarité envers la Grande-Bretagne en s'alignant avec elle lors de la guerre des Boers et de la Première Guerre mondiale.
- * Les impérialistes mettent sur pied l'*Imperial Federation League* qui défend les valeurs et la culture britannique.
- * Le drapeau de la Grande-Bretagne se retrouve sur le drapeau du Canada jusqu'en 1965.
- * Une statue de la reine Victoria est installée au square Victoria.
- * L'hôpital Royal Victoria est nommé en l'honneur de la reine en 1894.

L'IMPÉRIALISME



Fête du jubilé de la reine
Victoria

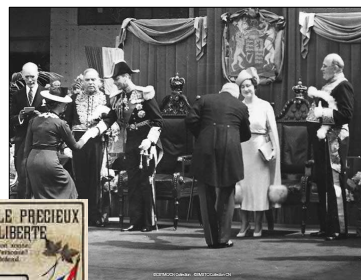

Visite du roi
George VI



Visite de la reine
Elizabeth II



Première Guerre
mondiale

La guerre des
Boers

1897 1899 1914 1939 1959



11 Le capitalisme

Le capitalisme

- * Le capitalisme est un système socioéconomique basé sur la recherche de profit.
- * Le capitalisme se base sur la propriété privée des moyens de production.
- * La prospérité économique a contribué à modifier la culture, notamment l'architecture de certains quartiers au Québec.
- * Le capitalisme entraîne aussi la création de quartiers ouvriers comme St-Henri à Montréal ou St-Roch à Québec.
- * Le *Montreal Curb Market*, l'ancêtre de la Bourse de Montréal, joue un rôle important dans le développement du capitalisme au Québec.

Les manifestations culturelles

- * Les riches entrepreneurs se regroupent dans un quartier aisé, le Mille Carré Doré (le Golden Square Mile).
- * L'architecture est l'élément culturel principal du capitalisme.
- * L'architecture des banques, des compagnies financières est soignée et représente la richesse.
- * Les riches bourgeois se rencontrent dans des clubs sélects pour lire les journaux ou discuter, comme le Club St. James ou le Club Mount Stephen.
- * La romancière Gabrielle Roy présente dans *Bonheur d'occasion* la misère des quartiers ouvriers, tout comme Roger Lemelin dans *Les Plouffe*.

LE CAPITALISME

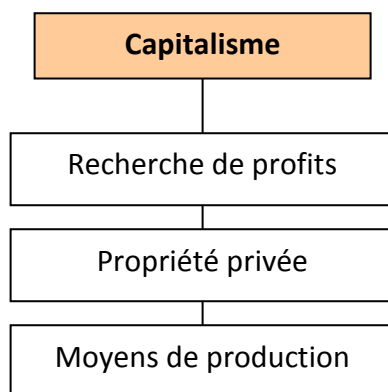

Édifice de la Sun Life



Maison Herbert S. Holt,
dans le Mille Carré Doré



Rue St-Jacques à Montréal,
artère principale du
commerce et des finances du
Québec, en 1910



12 Le socialisme

Le socialisme

- * Le socialisme s'oppose au capitalisme.
- * Après la crise des années 1930, le capitalisme est ébranlé.
- * Le socialisme préconise de meilleures conditions de travail.
- * Le socialisme prône une répartition des richesses dans la société.
- * Le socialisme défend l'intérêt collectif.
- * Les socialistes interpellent les gouvernements sur l'état de pauvreté dans le pays.
- * Les socialistes veulent limiter les effets néfastes du capitalisme « sauvage ».
- * Les socialistes prônent la libre pensée.

Les manifestations culturelles

- * Des associations sont formées comme la Ligue de défense ouvrière et des partis politiques comme la *Cooperative Commonwealth Federation* (CCF).
- * Léa Roback fonde une librairie marxiste, la *Modern Bookshop*, où l'on retrouve des livres de littérature communiste.
- * Fred Rose est le premier député communiste élu au fédéral pour le parti ouvrier-progressiste.
- * Parution de *La Revue Socialiste*.
- * Création de ligues d'enseignement et de clubs de travailleurs.
- * Par sa poésie, Irving Layton s'engage à combattre le conservatisme et la bourgeoisie.

LE SOCIALISME

Socialisme

S'oppose au capitalisme.

Demande une justice sociale et une répartition des richesses.

Préconise l'intérêt collectif.

Prône la libre pensée.



13 L'agriculturisme

L'agriculturisme

- * L'agriculturisme préconise le retour aux valeurs traditionnelles, à la campagne.
- * L'agriculturisme s'oppose au développement industriel.
- * L'agriculturisme est porté par l'Église catholique pour conserver la population au Québec dans la foulée de l'émigration croissante vers les villes industrielles américaines.
- * L'agriculturisme met en valeur la vie agricole avec l'air sain de la campagne et la vie communautaire des paroisses rurales.

MÉMO PERSONNAGE

Curé Antoine Labelle

Les manifestations culturelles

- * Les Cercles de Fermières voient le jour pour diffuser des idées sur la cuisine et la tenue de la maison, notamment avec la revue *La Bonne Fermière*.
- * Le roman de Claude-Henri Grignon, *Un homme et son péché*, décrit la vie des colons dans les Laurentides.
- * Le curé Antoine Labelle fait construire *Le P'tit Train du Nord*, un chemin de fer qui relie Saint-Jérôme et Mont-Laurier et qui favorise le développement des « Pays d'en-haut ».
- * La parution de *La Bonne Chanson*, un recueil de chansons traditionnelles canadiennes-françaises par l'abbé Gadbois.
- * Le premier ministre Honoré Mercier crée le *Mérite Agricole* pour la promotion de l'agriculture au Québec.

L'INFLUENCE DE L'AGRICULTURISME

Agriculturisme

Valeurs traditionnelles
(langue française et religion catholique)

Promotion de la vie rurale

Refus du monde industriel

4 romans du
terroir québécois :



Germaine Guèvremont
Le Survenant
Le Survenant,
Germaine
Guèvremont,
1945

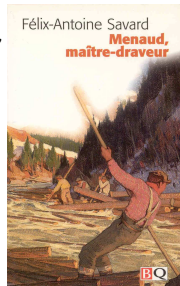

Félix-Antoine Savard
**Menaud,
maître-draveur**
*Menaud,
maître-
draveur*,
Félix-Antoine
Savard, 1937



Claude-Henri Grignon
**Un homme et
son péché**
*Un homme et
son péché*,
Claude-Henri
Grignon, 1933



Louis
Hémon
**Maria
Chapdelaine**
*Maria
Chapdelaine*,
Louis Hémon,
1913



14 Le nationalisme canadien

Le nationalisme

- * Le nationalisme est une idéologie qui met de l'avant le fait de former une nation.
- * Le concept de nationalisme évolue dans le temps, en fonction de l'identité d'une communauté.

Le nationalisme canadien

- * Le nationalisme canadien apparaît au début du 20^e siècle.
- * Les nationalistes canadiens reconnaissent l'importance de l'unité canadienne et l'appartenance à l'Empire britannique.
- * Le nationalisme canadien s'oppose au nationalisme canadien-français.

MÉMO PERSONNAGE

Sir Wilfrid Laurier

Les manifestations culturelles

- * Le premier ministre Wilfrid Laurier est un fervent défenseur de l'unité canadienne, mais entretient des liens avec la Grande-Bretagne.
- * Le premier ministre Laurier énonce le discours « Le 20^e siècle sera le siècle du Canada ».
- * Le mouvement *Canada First* fait la promotion de l'indépendance du Canada face à la Grande-Bretagne.
- * Le drapeau canadien, nommé le *Red Ensign*, porte les armoiries du Canada et le drapeau de la Grande-Bretagne.
- * La création de la Marine royale canadienne montre la volonté de protéger son pays, alors qu'avant, la protection était assurée par la Grande-Bretagne.

LE NATIONALISME CANADIEN

Nationalisme canadien

Unité canadienne

Conserver un lien avec la Grande-Bretagne



Le Red Ensign canadien, drapeau du Canada avant 1965.



15 Le nationalisme canadien-français

Le nationalisme canadien-français

- * Le nationalisme canadien-français fait la promotion de la langue française et de la religion catholique.
- * Le nationalisme canadien-français veut se distancer de l'attachement à l'Empire britannique.
- * Les nationalistes canadiens-français réclament plus de protection de leur culture différente du reste de l'Amérique du Nord.
- * Les nationalistes canadiens-français s'opposent à la conscription.

MÉMO PERSONNAGES

Henri Bourassa
Lionel Groulx

Les manifestations culturelles

- * Les idées du nationalisme canadien-français sont véhiculées par des journaux comme *Le Devoir*, fondé par Henri Bourassa, par le journal *Le Nationaliste* et la revue *L'Action nationale*.
- * Le roman *Les Anciens Canadiens* de Philippe-Aubert de Gaspé est le premier grand roman canadien-français.
- * L'historien et abbé Lionel Groulx écrit *L'appel de la race*, remettant en question la place du français au Canada.
- * Des monuments sont érigés en l'honneur des soldats canadiens-français tombés au combat.
- * Dollard des Ormeaux, un soldat de la Nouvelle-France est élevé au rang de héros pour les Canadiens-français.
- * Un parti politique, le Bloc populaire, est créé entre 1942 et 1947 afin de s'opposer à la conscription.

LE NATIONALISME CANADIEN-FRANÇAIS

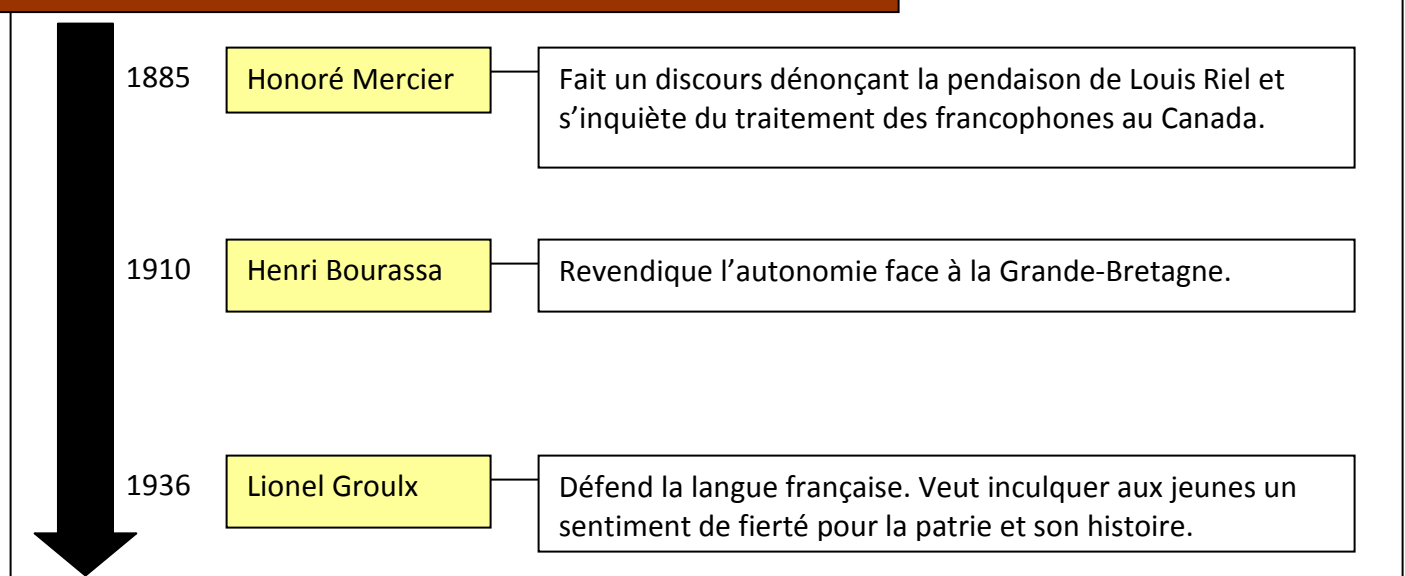



16 Le nationalisme québécois

Le nationalisme québécois

- * Le nationalisme québécois se développe dans la deuxième moitié du 20^e siècle.
- * Le nationalisme québécois revendique la protection de la langue française.
- * Le nationalisme québécois veut faire reconnaître le caractère distinct de la province.
- * Les nationalistes québécois demandent le respect des champs de compétences provinciaux.
- * Le nationalisme québécois s'oppose au fédéralisme.

Les manifestations culturelles

- * De nombreux auteurs, écrivains, poètes, dramaturges ont écrit pour promouvoir la culture québécoise.
- * Le Parti québécois et le Bloc québécois ont été fondés dans l'idéologie du nationalisme québécois et revendiquent l'indépendance du Québec.
- * Maurice Duplessis adopte le drapeau du Québec en 1948.
- * Les boîtes à chansons proposent à des chansonniers de présenter leurs compositions.
- * La littérature, le théâtre et le cinéma montrent des réalités qui touchent la société québécoise.

LES MANIFESTATIONS DU NATIONALISME QUÉBÉCOIS

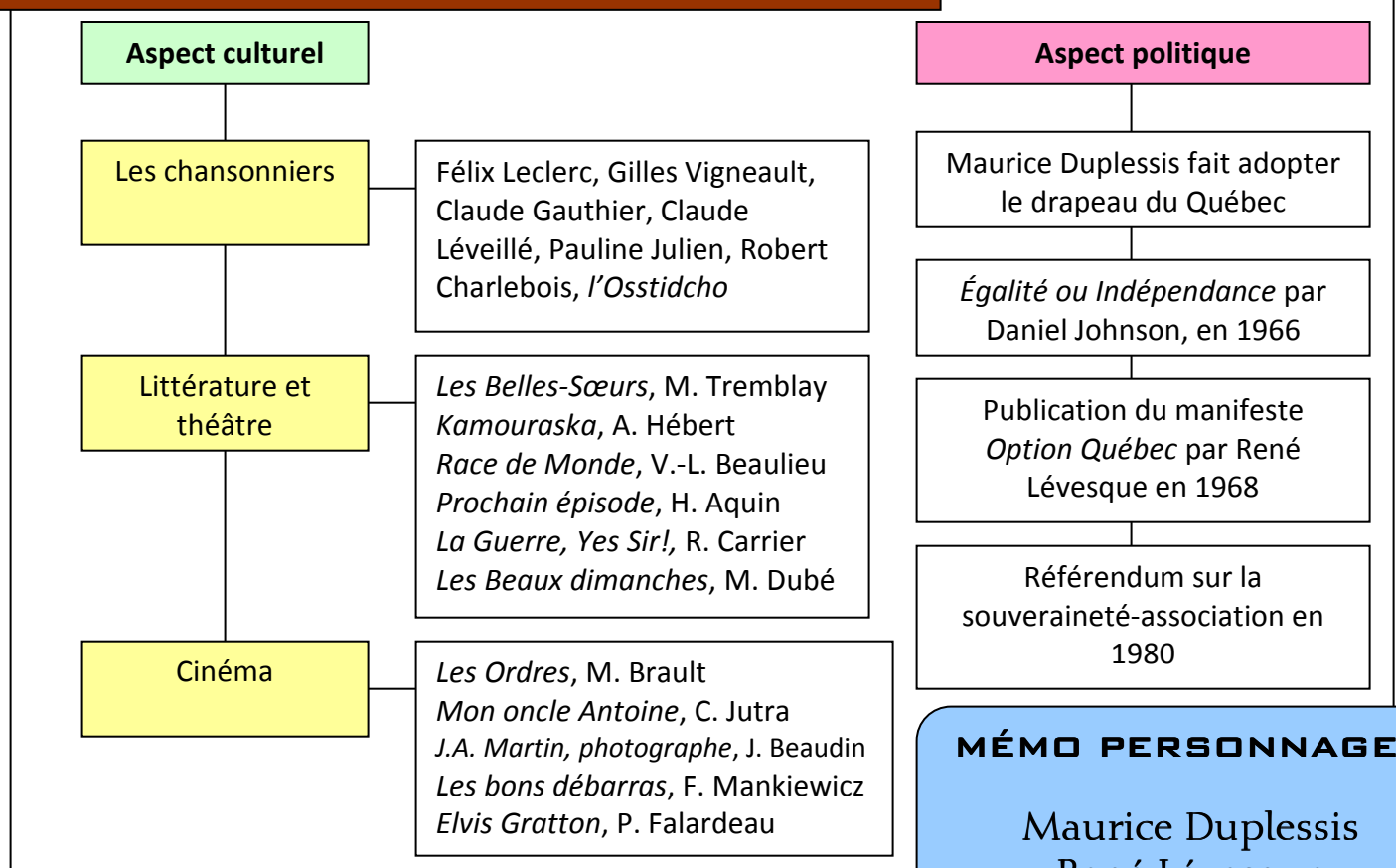



17 Le laïcisme

Le laïcisme

- * Le laïcisme correspond au désengagement de l'Église dans les différentes sphères de la société.
- * Le laïcisme préconise des institutions publiques non confessionnelles.
- * Le laïcisme veut limiter la vie religieuse à la vie privée.
- * Le mouvement de laïcisation prend de l'ampleur au milieu du 20^e siècle.

Les manifestations culturelles

- * La revue *Cité Libre* réclame la laïcisation de la société québécoise.
- * Jean-Paul Desbiens critique dans *Les Insolences du frère Untel*, le contrôle de

l'Église sur l'éducation et, par le fait même, la piètre qualité de l'éducation au Québec.

- * Des écrivains dénoncent la censure exercée par l'Église, comme Gérard Bessette dans *Le libraire*.
- * En 1948, un groupe d'artistes et d'intellectuels signent le manifeste *Le Refus global* dénonçant l'opposition de l'Église sur la liberté de pensée.
- * L'État prend le relais de l'Église dans les hôpitaux et les écoles.
- * Les Québécois délaissent les Églises.
- * Les mariages civils prennent de l'importance.

LE LAÏCISME

L'influence de l'Église

Importance de la religion dans la vie quotidienne

Censure et interdiction

Contrôle de l'éducation



Le mouvement de laïcisation

Limiter la religion à la vie privée

Séparer l'Église de l'État

Sortir l'Église du contrôle de l'éducation et des soins hospitaliers

Liberté de pensée et d'expression



18 Le coopératisme

Le coopératisme

- * Le coopératisme est une idéologie économique.
- * Le coopératisme se base sur le partage des ressources dans une association.
- * Dans le coopératisme, les membres se partagent aussi les surplus.

Les manifestations culturelles

- * Le mouvement coopératif a été largement diffusé grâce à Alphonse Desjardins et au mouvement des caisses populaires.
- * Plusieurs syndicats se regroupent en coopératives comme les Chevaliers du travail ou la Ligue ouvrière catholique.
- * Les agriculteurs se regroupent aussi en coopératives pour se partager les coûts de fonctionnement avec l'Union catholique des cultivateurs (UCC), l'ancêtre de l'UPA, l'Union des producteurs agricoles.
- * Un journal est distribué aux agriculteurs coopérés, *Le Coopérateur agricole*.
- * Pour les moins fortunés, des logements sont loués en coopératives.

LE COOPÉRATISME

Le coopératisme

Partage des ressources

Partage des coûts et des dépenses

Répartition des surplus entre membres



*Mouvement des caisses
populaires Desjardins*



*Regroupement des gens
de l'industrie agricole*



19 Le fascisme

Le fascisme

- * Le fascisme est une idéologie répandue au début du 20^e siècle en Europe, notamment en Italie, et est à l'origine du nazisme en Allemagne.
- * Le fascisme prône l'établissement de l'ordre social de façon autoritaire.
- * Le fascisme préconise un parti unique donc peu démocratique.
- * Les fascistes portent un culte à leur chef.
- * Le fascisme s'oppose au libéralisme.
- * Les fascistes déterminent la supériorité d'une ethnie face à d'autres.
- * Les fascistes sont surtout antisémites, contre les Juifs.

Les manifestations culturelles

- * Le Québec a peu connu le fascisme.
- * Un parti politique, le Parti national social chrétien (PNSC), est fondé en 1934.
- * Adrien Arcand, journaliste prônant le fascisme et le nazisme, fonde le PNSC.
- * Adrien Arcand écrit *La clé du mystère*, en 1938.
- * Les sympathisants du fascisme sont appelés les Chemises Bleues.
- * Guido Nincheri, un artiste connu pour ses vitraux, est associé au fascisme parce qu'il a représenté Mussolini, le dictateur italien, dans une de ses fresques à l'église Notre-Dame-de-la-Défense à Montréal.

LE FASCISME

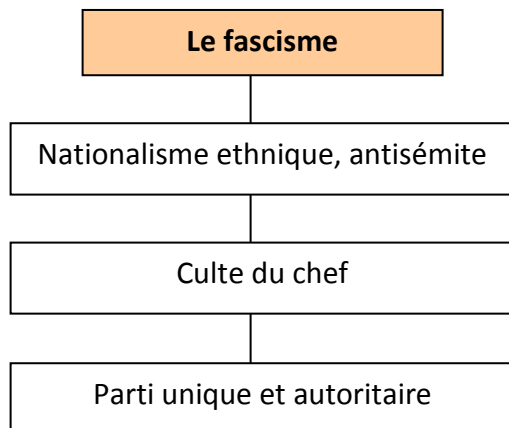

Affiche antisémite de la ville de Ste-Agathe dans les Laurentides.

« Les Juifs ne sont pas désirés ici. Ste-Agathe est un village canadien français et nous le garderons ainsi. »



Mussolini sur son cheval, dans une fresque de l'église Notre-Dame-de-la-Défense, à Montréal.



20 Le féminisme

Le féminisme

- * Le féminisme est un mouvement prônant l'égalité des sexes.
- * Le féminisme vise l'amélioration des droits juridiques, politiques, sociaux et économiques des femmes.
- * Les féministes veulent faire reconnaître les femmes en tant que membre à part entière dans la société.
- * Le mouvement prend de l'ampleur au début du 20^e siècle.

Les manifestations culturelles

- * Le mouvement des suffragettes tente d'obtenir le droit de vote des femmes qu'elles obtiendront en 1918 au Canada et en 1940 au Québec.
- * L'émancipation des femmes s'observe dans la mode où elles portent des

vêtements généralement masculins comme les pantalons.

- * Les femmes brisent des tabous en portant les cheveux courts et en fumant en public.
- * En 1973, le Conseil du statut de la femme est institué pour promouvoir l'égalité entre les hommes et les femmes.
- * La pièce *Les fées ont soif* en 1978 crée la controverse en affichant la volonté des femmes à s'affranchir des stéréotypes.
- * La revue *La Vie en Rose* paraît en 1980 dans laquelle des femmes posent un regard sur l'actualité qui touche les femmes.
- * Des cinéastes proposent des œuvres montrant la réflexion faite par les femmes, comme Anne-Claire Poirier dans *Le temps de l'avant*, en 1975.
- * La Fédération des femmes du Québec organise La Marche mondiale des femmes, nommée *Du pain et des roses*, en 1995.

LES AVANCÉES DU FÉMINISME

1917 **Droit de vote au Canada**

1940 **Droit de vote au Québec**

1964 **Modification du Code civil**

1973 **Conseil du statut de la femme**

MÉMO VOCABULAIRE

Suffragettes

LA PRISE DE PAROLE DES FEMMES

Le temps de l'avant, Anne-Claire Poirier (1975)

Les Fées ont soif, Denise Boucher (1978)

La revue *La Vie en Rose* (1980)



21 L'américanisme

L'américanisme

- * L'américanisme fait référence à l'influence grandissante de la culture des États-Unis au Québec et au Canada.
- * Les valeurs véhiculées par les Américains se retrouvent dans les valeurs du Québec.
- * La réussite économique, la liberté et l'individualisme sont des valeurs diffusées par les Américains.
- * Il y a une idéalisation du « rêve américain ».
- * L'américanisme prend de l'ampleur au 20^e siècle, particulièrement dans la deuxième moitié.

Pour éviter les confusions, on peut aussi utiliser le mot « états-unien » pour désigner les personnes habitant les États-Unis.

Les manifestations culturelles

- * Au début du 20^e siècle, la culture québécoise est influencée par la musique jazz provenant des États-Unis.
- * Le cinéma américain a eu une influence majeure sur le Québec.
- * Le charleston et le swing ont eu des influences sur la culture québécoise.
- * En 1952, avec l'arrivée de la télévision, les Québécois ont eu accès à une culture de masse.
- * L'américanisme est omniprésent au Québec avec les magasins à grande surface et la restauration rapide.
- * De nombreux chanteurs ont traduit les chansons américaines pour les chanter en français.
- * Les artistes qui espèrent une carrière internationale doivent souvent passer par les États-Unis.

L'AMÉRICANISME

Américanisme

Engouement pour la culture américaine.

Valeurs de réussite économique, liberté et individualisme.



Oscar Peterson, jazzman montréalais, influencé par les Américains et reconnu mondialement.



Ed Sullivan a permis de faire connaître aux Américains et aux Canadiens divers chanteurs.



La magie du cinéma d'Hollywood a contribué à faire rêver les gens et à promouvoir des valeurs de liberté et de démocratie.



22 Le néolibéralisme

Le néolibéralisme

- * Le néolibéralisme vise la liberté de commerce et les échanges internationaux.
- * Le néolibéralisme prône la diminution des interventions de l'État et la suppression des tarifs douaniers.
- * Le néolibéralisme encourage la mondialisation de l'économie.
- * La mondialisation peut entraîner une uniformisation des cultures.
- * Les multinationales délocalisent leurs usines pour diminuer les coûts.
- * Les multinationales vendent leurs produits dans plusieurs pays afin d'augmenter leurs marchés.
- * L'accord du libre-échange nord-américain (ALÉNA) permettant la libre circulation des biens entre le Canada, les États-Unis et le Mexique est un exemple de néolibéralisme.

L'opposition au néolibéralisme

- * Même si l'économie est mondialisée, il faut protéger les cultures régionales.
- * L'altermondialisme est un mouvement de contestation contre les abus de la mondialisation et la protection de l'environnement, la justice économique et les droits de la personne.
- * Les mouvements d'économie sociale encouragent le développement juste et équitable des populations.

MÉMO VOCABULAIRE

Altermondialisation
Mondialisation

LE NÉOLIBÉRALISME ET SES OPPOSITIONS

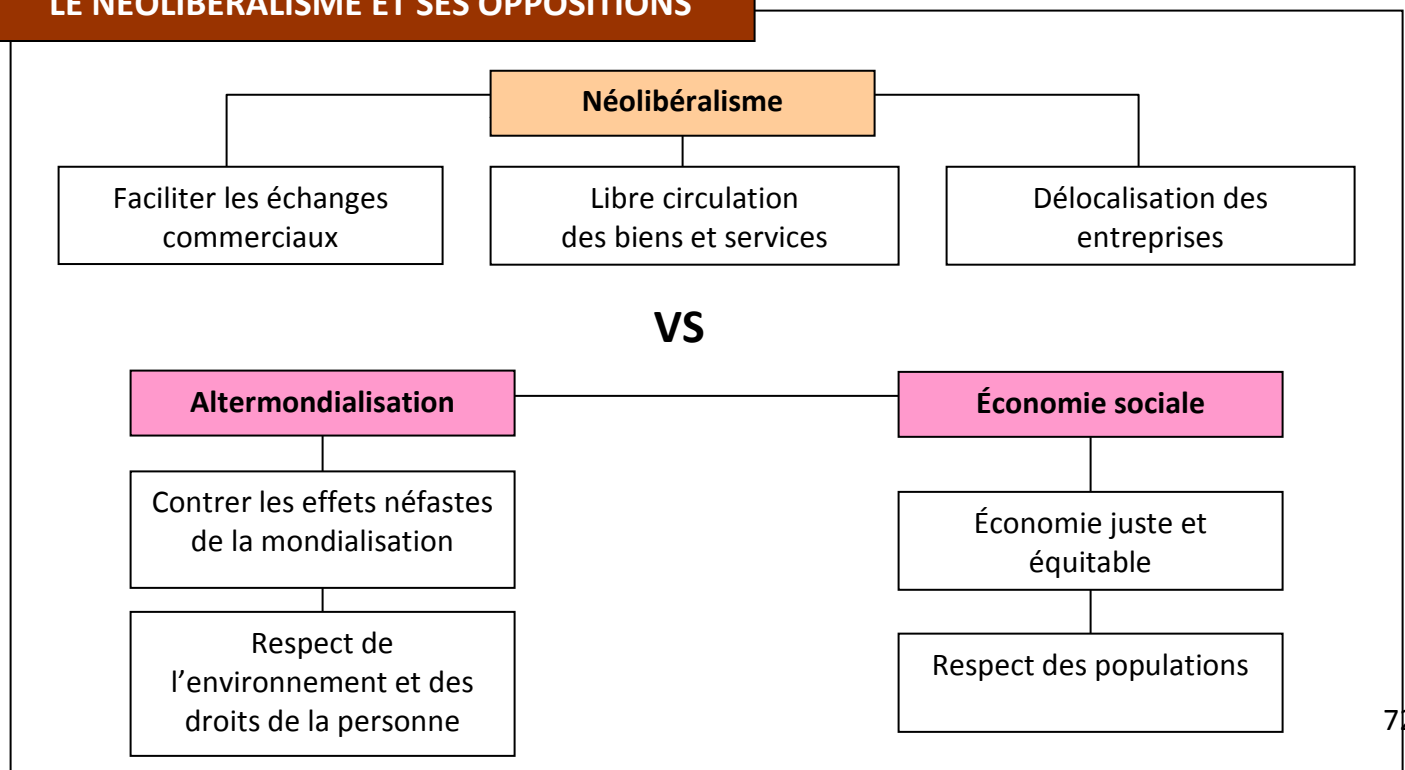



23 L'autochtonisme

L'autochtonisme

- * L'autochtonisme est un mouvement récent de la fin du 20^e siècle.
- * L'autochtonisme vise la protection de la culture et de la langue autochtone au Québec.
- * L'autochtonisme vise à faire connaître la culture autochtone au Québec.

Les manifestations culturelles

- * Plusieurs artistes issus des communautés autochtones se font connaître sur les scènes du Québec.
- * Plusieurs films québécois et canadiens mettent en scène des réalités autochtones.
- * Des festivals comme *Présence autochtone* et *Innu Nikamu* font la promotion de la culture autochtone.
- * Le chanteur Richard Desjardins a réalisé le documentaire *Le Peuple invisible* sur la réalité autochtone.

L'AUTOCHTONISME

Autochtonisme

Protéger la culture et la langue autochtone

Faire la promotion de la culture autochtone

Promouvoir et diffuser la culture autochtone

Chanson



Élisapie
Isaac



Samian

Cinéma

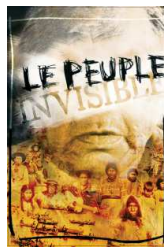

Le peuple invisible, de R. Desjardins et R. Monderie



Ce qu'il faut pour vivre, de B. Pilon

Art



Peinture de Frank Polson

Langue



Panneau d'arrêt en français et en cri

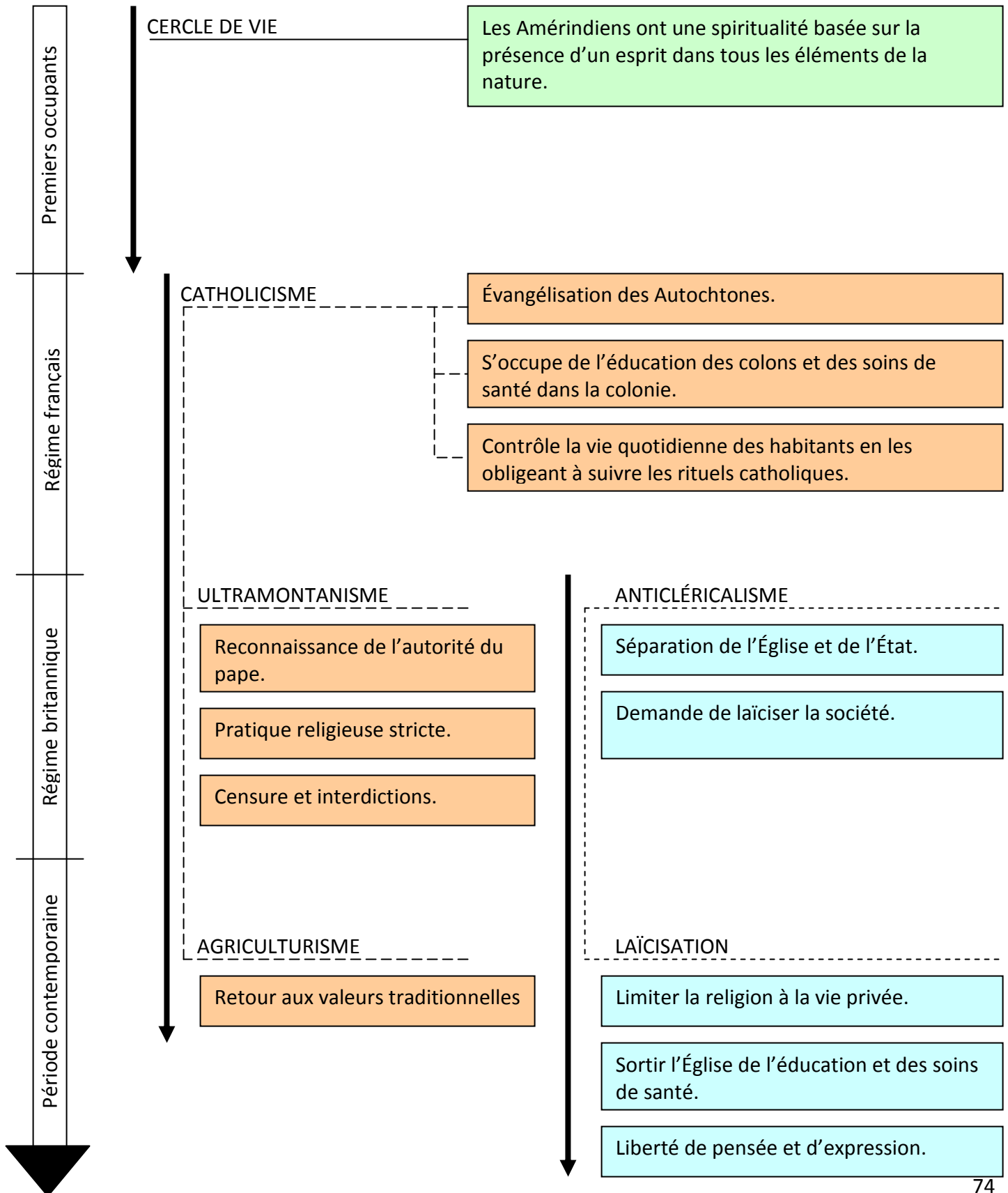

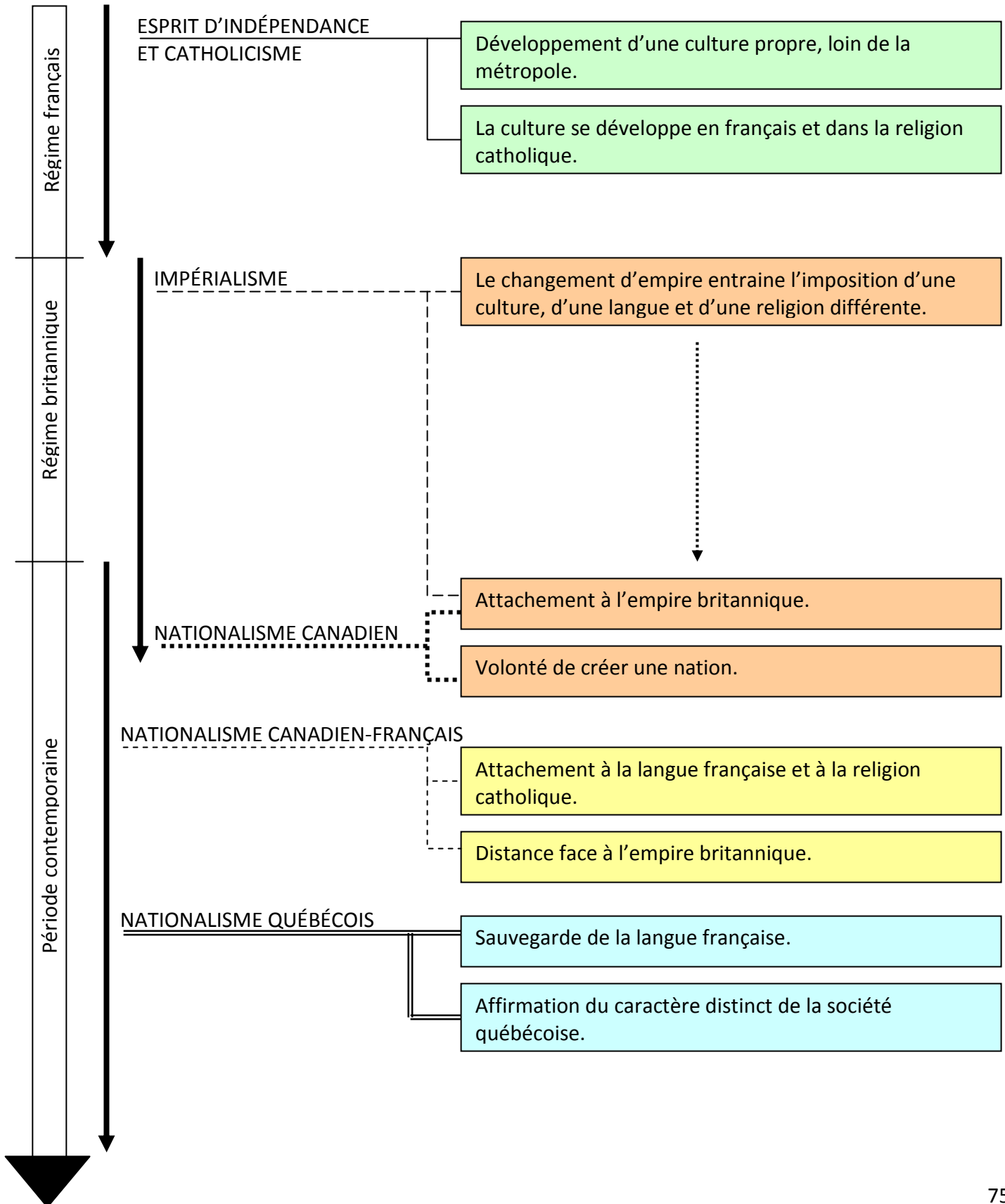

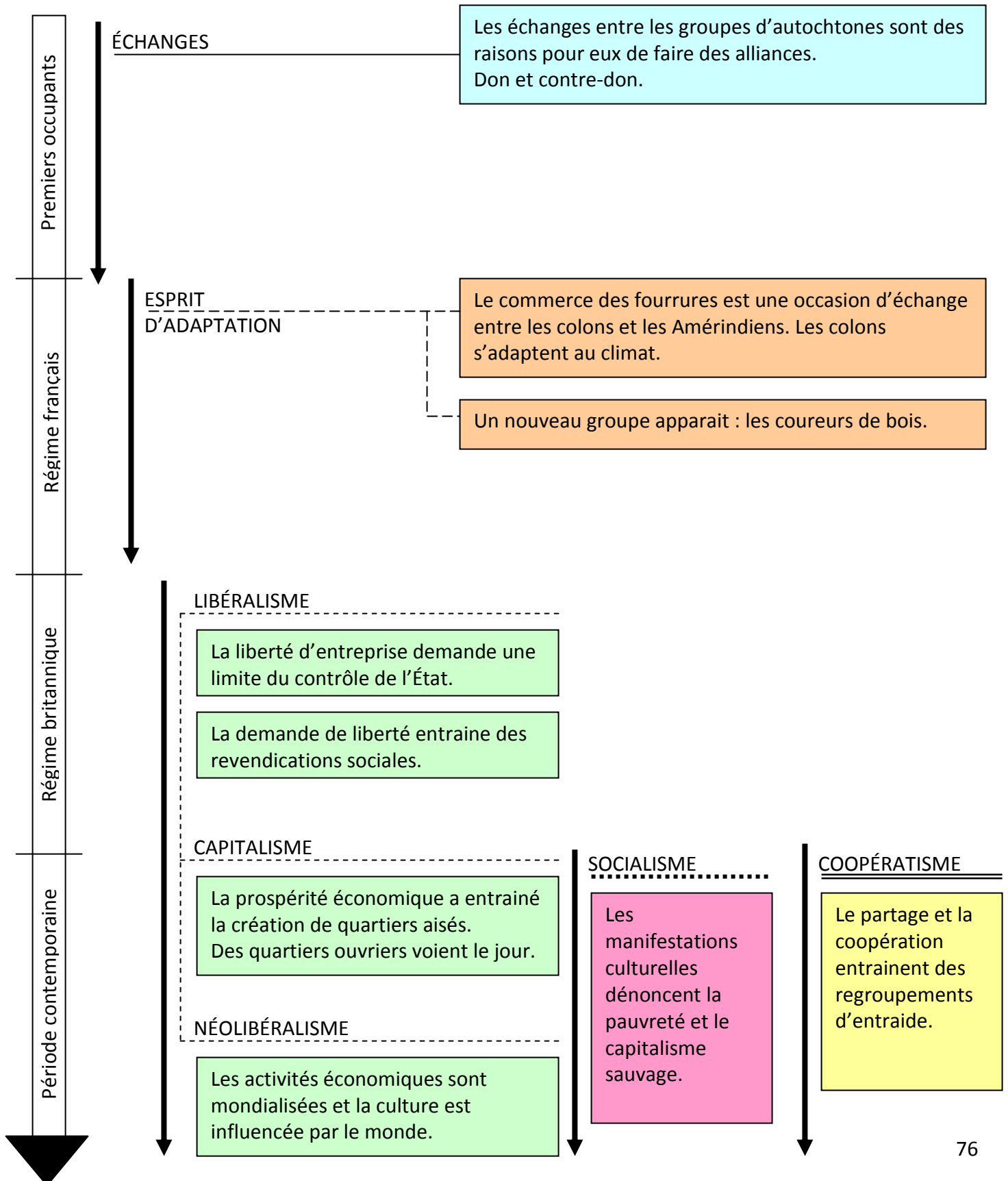



POUVOIR ET POUVOIRS



1 Les Amérindiens et les administrateurs de la colonie

Les alliances

- * Les Français forment des alliances avec les Hurons et les Innus (les Montagnais) avec qui ils font du commerce.
- * Ces alliances servent à entretenir le commerce des fourrures.
- * En échange, les Français soutiennent militairement les Hurons et les Innus contre les Iroquois, leurs ennemis.
- * Les Français réussissent à s'allier aux Amérindiens grâce aux missionnaires et aux coureurs des bois qui ont appris la langue en les côtoyant.
- * Les dons permettent de sceller les alliances.

Les revendications

- * Les Amérindiens demandent un soutien militaire contre les Iroquois, leurs ennemis.

- * Les Amérindiens demandent des produits européens, notamment des fusils, en échange des fourrures qu'ils leur procurent.

Les effets

- * En 1609, Champlain part se battre contre les Iroquois sur le Richelieu.
- * Les guerres iroquoises nuisent au commerce provoquant des pertes humaines et matérielles en plus de créer un climat instable.
- * En 1701, les Français signent la Grande Paix de Montréal afin de faire cesser les conflits avec les Iroquois.
- * La formation d'alliances oblige les Français à avoir une présence militaire dans la colonie.
- * Les Français ne peuvent négocier comme en Europe. Ils doivent intégrer les coutumes des Amérindiens dans leur diplomatie.

LES RELATIONS AVEC LES AUTOCHTONES

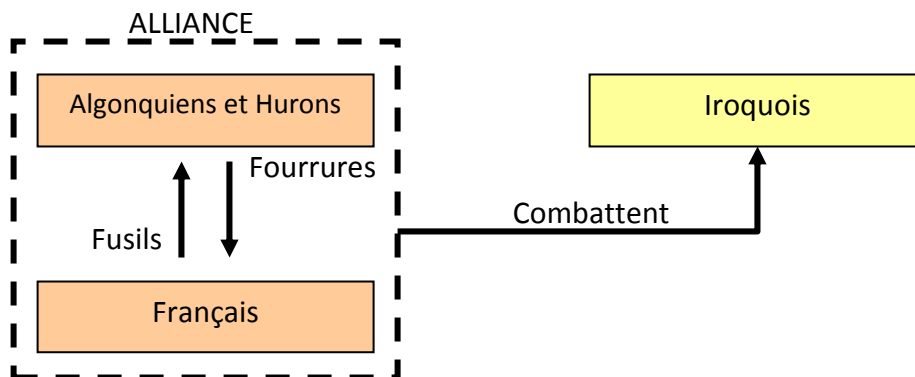

Fondation de Québec

1608

Les guerres franco-iroquoises

Grande Paix de Montréal

1701



2 Les administrateurs de la colonie et la métropole

Les administrateurs

- * Entre 1608 et 1663, la colonie est administrée par les compagnies dont la Compagnie des Cent-Associés.
- * En 1663, le roi abolit la Compagnie des Cent-Associés et reprend le contrôle de la colonie.
- * Après 1663, la colonie est administrée par un gouverneur général et un intendant.
- * Le responsable des colonies dans le gouvernement de la métropole est le ministre de la Marine.

Les revendications

- * Alors que la colonie sert principalement à enrichir la métropole, le roi délaisse l'administration à des compagnies.
- * Après 1663, les intendants revendiquent des ressources financières et militaires pour la colonie.
- * Jean Talon demande l'envoi de Filles du roi pour le peuplement de la colonie.

- * L'intendant et le gouverneur général échangent des correspondances pour faire leurs revendications.

Les effets

- * Le roi fait parvenir un mémoire, des ordonnances ou des édits pour donner ses directives aux administrateurs de la colonie.
- * Étant donné que l'administration relève directement de la métropole, il y a peu de diversité dans les activités économiques.
- * La colonie est soumise à l'autorité de la métropole.
- * Le gouverneur général et l'intendant ont peu de marge de manœuvre pour le développement de la colonie et peuvent être rappelés en France selon le bon vouloir du roi.

L'ADMINISTRATION DE LA COLONIE SOUS LE GOUVERNEMENT ROYAL

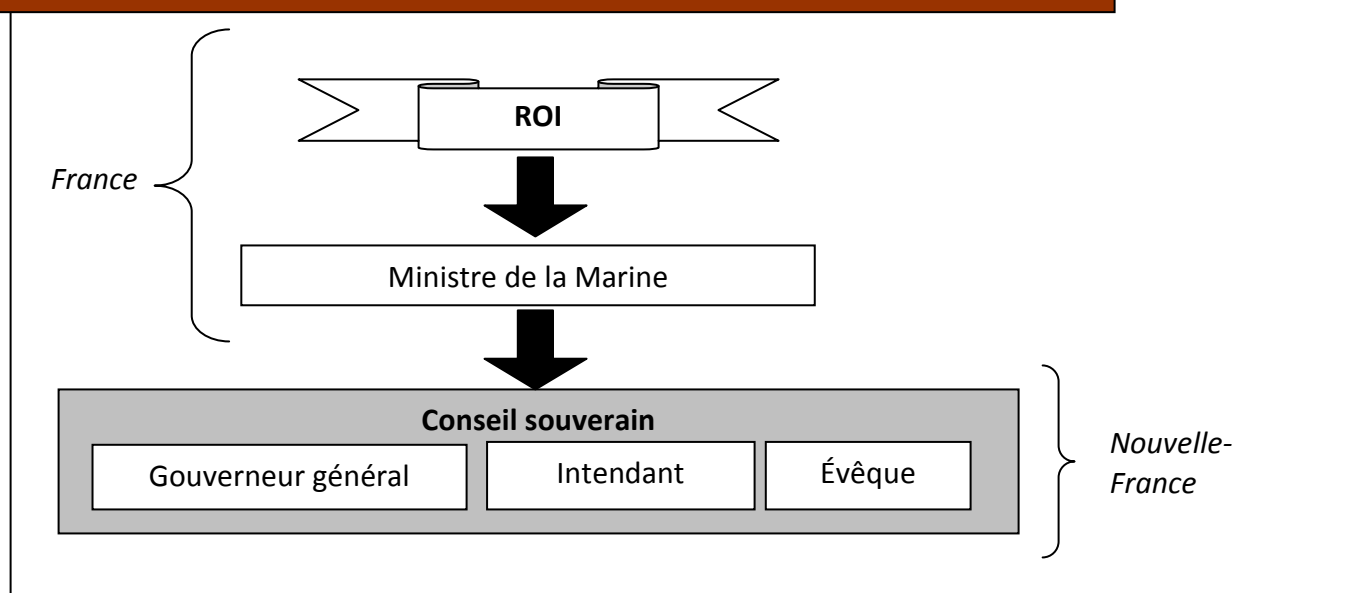



3 L'Église et l'État

L'Église en Nouvelle-France

- * Comme ce sont les religieux qui s'occupent de différents aspects de la vie dans la colonie, l'Église a un grand pouvoir.
- * L'Église influence l'État pour contrôler les mœurs et la morale des colons.
- * Par son influence sur le roi, le clergé envoie des lettres pour se plaindre des agissements des gouverneurs.

Les revendications

- * L'Église demande l'interdiction de la vente de l'eau-de-vie aux Autochtones.
- * L'Église demande l'interdiction de la présentation de pièces de théâtre se moquant de l'Église.
- * L'Église demande la prise en charge de l'éducation et des soins de santé.
- * L'Église demande la fermeture des cabarets durant les messes.
- * L'Église demande des congés lors des fêtes religieuses.

Les effets

- * Les administrateurs de la colonie gouvernent en tenant compte des positions de l'Église.
- * L'Église influence le peuple pour qu'il se soumette aux ordres de l'autorité.
- * Les autorités concèdent des seigneuries à des communautés religieuses.
- * Les gouverneurs D'Avaugour et Frontenac sont rappelés en France suite à des plaintes formulées par le clergé.
- * L'évêque de Québec est invité à participer au Conseil souverain.
- * En échange d'un appui à leurs revendications, l'Église s'engage à évangéliser plus d'Amérindiens.

MÉMO PERSONNAGES

Mgr de Laval, évêque
Frontenac, gouverneur

LE POUVOIR DE L'ÉGLISE

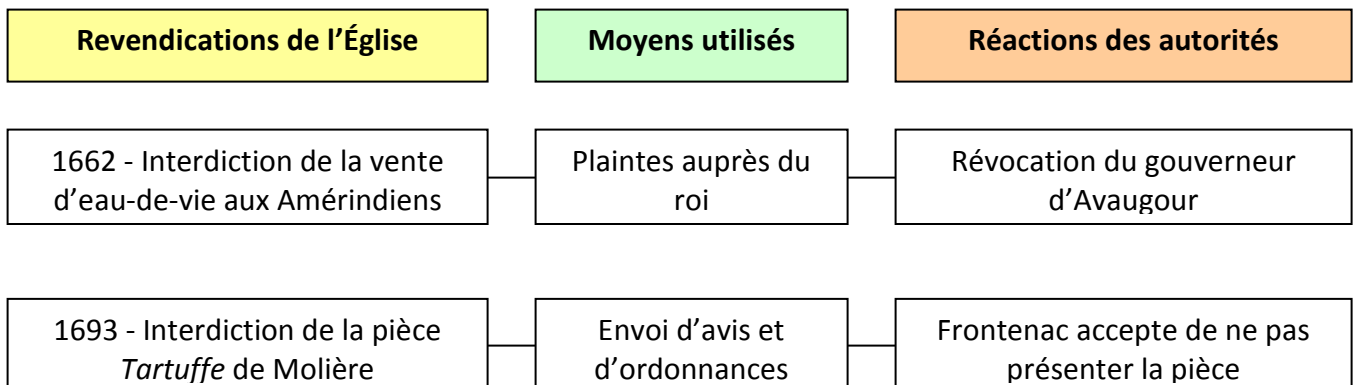



4 L'Église et l'État

L'Église sous le régime britannique

- * Après la Conquête, l'Église perd son statut officiel parce qu'elle n'a pas la même religion que la nouvelle métropole.
- * Le gouverneur britannique en place tolère l'Église catholique parce qu'elle maintient l'ordre dans la colonie.
- * L'Église décide de collaborer avec l'État pour montrer qu'elle n'est pas une menace.
- * Le clergé fait des requêtes auprès du gouverneur ou auprès du roi pour obtenir des droits.

MÉMO PERSONNAGES

Mgr Briand, évêque
Mgr Lartigue, évêque
James Murray, gouverneur

Les revendications

- * L'Église catholique demande l'exercice de la religion catholique dans la colonie.
- * L'Église demande la nomination d'un évêque catholique dans la colonie.
- * L'Église demande le droit de percevoir la dîme.

Les effets

- * Le gouverneur accepte de nommer Mgr Briand comme surintendant de l'Église catholique.
- * L'Église aura à nouveau le droit de percevoir la dîme.
- * L'Église prendra systématiquement la position en faveur de l'autorité.
- * La Loi sur l'instruction publique accorde aux religieux le contrôle sur l'éducation.

LA COLLABORATION DE L'ÉGLISE

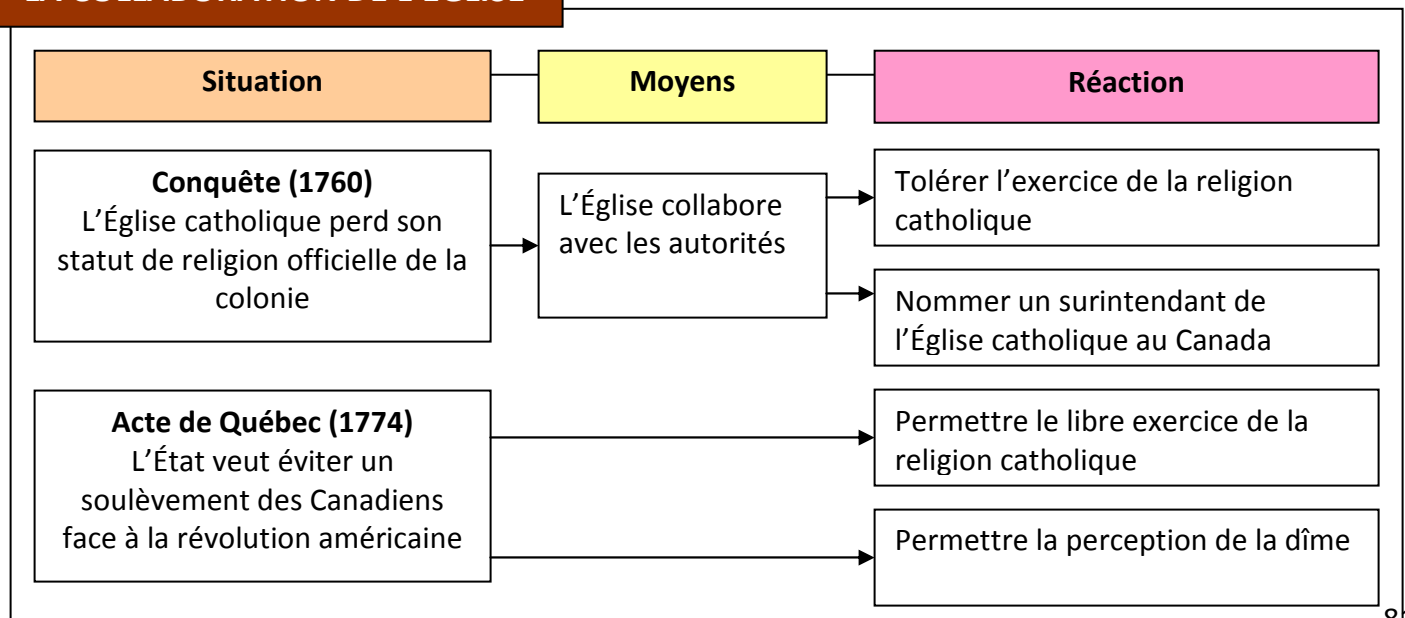



5 Les marchands britanniques de la colonie et le Gouverneur

Les marchands britanniques

- * Les premiers colons anglais à arriver dans la colonie sont des marchands.
- * Comme ils sont surtout regroupés à Montréal, ils sont surnommés les *Montrealers*.
- * Le gouverneur Murray adopte une attitude de conciliation envers les Canadiens-français, ce qui enrage les *Montrealers*.
- * Les marchands britanniques sont plutôt riches et contribuent au développement économique du Canada, ce qui leur donne le pouvoir de faire valoir leurs intérêts.

Les revendications

- * Les marchands britanniques réclament l'application des lois et coutumes britanniques.
- * Les marchands britanniques réclament l'*habeas corpus*, un acte qui donne le droit d'être jugé devant un tribunal.

- * Les marchands britanniques demandent l'assimilation des Canadiens-français.
- * Les marchands demandent la fin des concessions accordées aux Canadiens par les premiers gouverneurs.
- * Les marchands demandent l'abolition des taxes sur le commerce.
- * Les marchands envoient des pétitions à Londres pour se plaindre des gouverneurs.
- * Les marchands utilisent les journaux d'opinion pour faire valoir leurs points de vue.

Les effets

- * James Murray, le premier gouverneur, est rappelé en Angleterre suite aux pressions des marchands.
- * La taxe sur le commerce demeure en vigueur.

MÉMO VOCABULAIRE

Habeas corpus

LA PRESSION DES MARCHANDS BRITANNIQUES

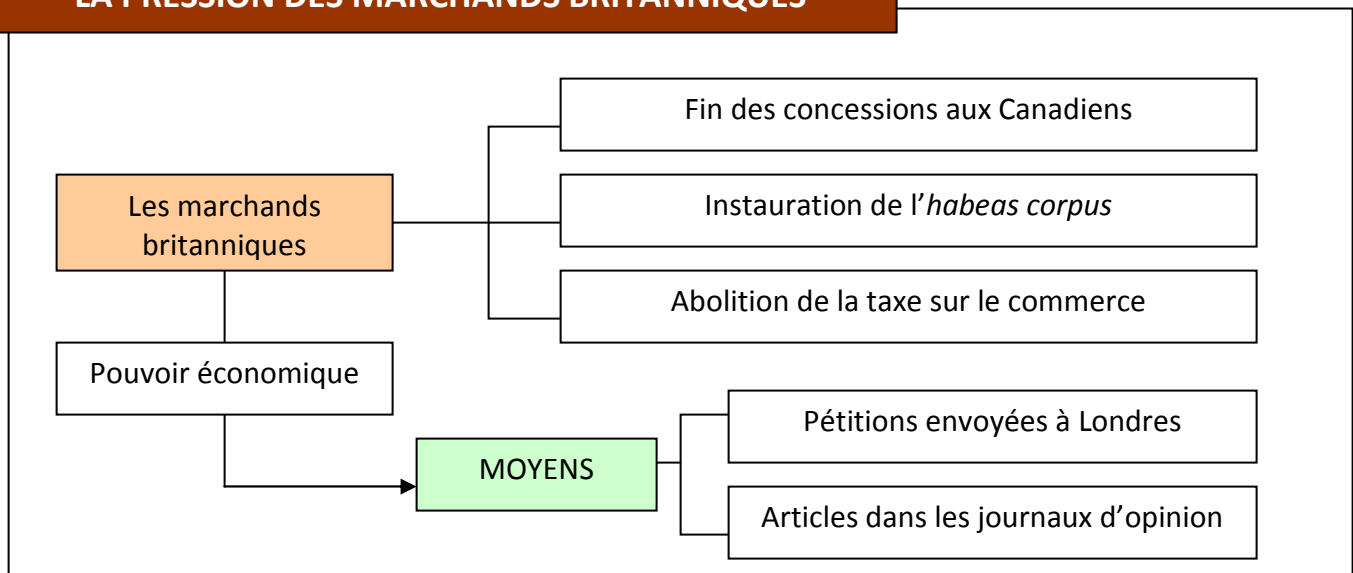



6 La Chambre d'assemblée et le Gouverneur

La Chambre d'assemblée

- * La Chambre d'assemblée est adoptée en 1791 par l'Acte constitutionnel.
- * La Chambre d'assemblée vote des lois, mais le gouverneur, grâce à son droit de véto, peut annuler ces lois.
- * La principale demande de la Chambre d'assemblée est la responsabilité ministérielle, ce qui inclut le contrôle du budget et l'élection du comité législatif.

Les débuts du parlementarisme

- * La Chambre d'assemblée est le lieu idéal pour défendre les intérêts des francophones.
- * La Chambre d'assemblée influence les décisions du gouverneur en votant des résolutions concernant la langue de présentation des projets de loi.
- * Les premiers partis politiques apparaissent.

MÉMO PERSONNAGES

Louis-Joseph Papineau
Comte de Gosford, gouverneur
Lord Elgin, gouverneur

Les Patriotes

- * Pour obtenir plus d'autonomie, la Chambre d'assemblée adopte les 92 Résolutions envoyées à Londres.
- * Londres répond par les 10 résolutions Russell qui s'opposent aux demandes.
- * La majorité des députés paralysent le gouvernement en ne votant pas le budget.
- * Le gouverneur dissout l'assemblée.
- * Les Patriotes organisent des assemblées populaires et invitent la population à boycotter les produits britanniques.
- * Le gouverneur Gosford interdit les assemblées populaires et certaines publications.
- * Les Patriotes se révoltent.
- * Plusieurs rebelles sont arrêtés et condamnés à la pendaison.
- * Londres impose l'Acte d'union en 1840.

Le gouvernement responsable

- * En étant minoritaires, les députés réformistes canadiens-français de Lafontaine forment une alliance avec les réformistes anglophones de Baldwin et deviennent majoritaires.
- * Le gouverneur Elgin accorde la responsabilité ministérielle en 1848 à la Chambre d'assemblée.

LA CHAMBRE D'ASSEMBLÉE

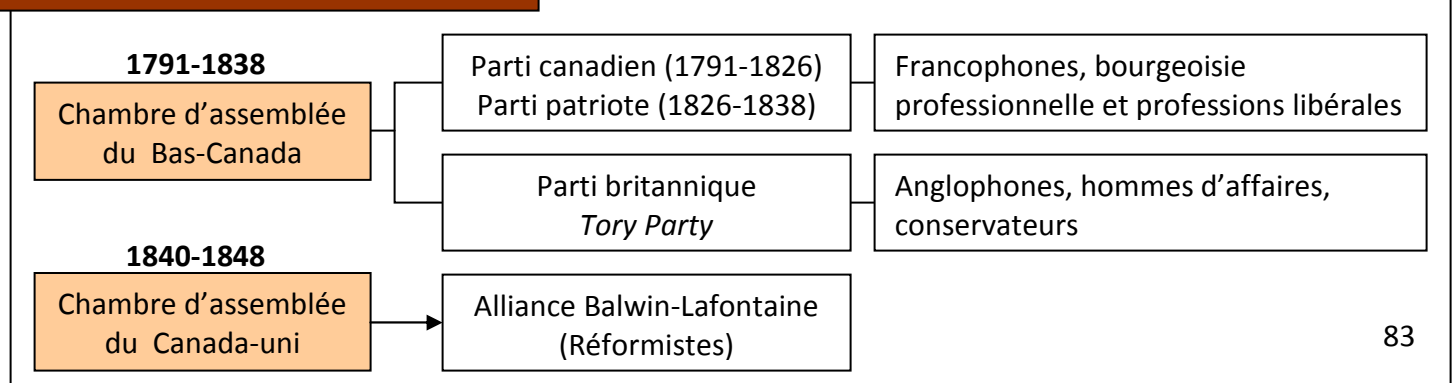



7 Les Autochtones et les autorités britanniques

La situation des Autochtones

- * Les Autochtones sont des alliés importants des Français pour le commerce des fourrures.
- * Les Autochtones doivent faire affaire avec les Britanniques et perdent l'avantage de la négociation.
- * Les Autochtones sont perçus comme un obstacle au développement de la colonie.
- * Les Autochtones revendiquent la reconnaissance de leurs droits.
- * Les Autochtones demandent des compensations financières pour la perte de territoire.

MÉMO PERSONNAGES

Pontiac, chef outaouais
Jeffery Amherst, gouverneur

Les moyens

- * À la suite du traité de Paris (1763), les Autochtones se révoltent contre les Britanniques.

Les effets

- * Les Autochtones sont déplacés pour donner des terres aux colons.
- * Les autorités britanniques créent des réserves et on les force à se sédentariser.
- * Les autorités britanniques tentent d'assimiler les Autochtones en créant des pensionnats.
- * Plusieurs Autochtones meurent de la variole, un virus transmis par les Britanniques dans les couvertures qu'ils leur offraient.

L'INFLUENCE DES AUTOCHTONES

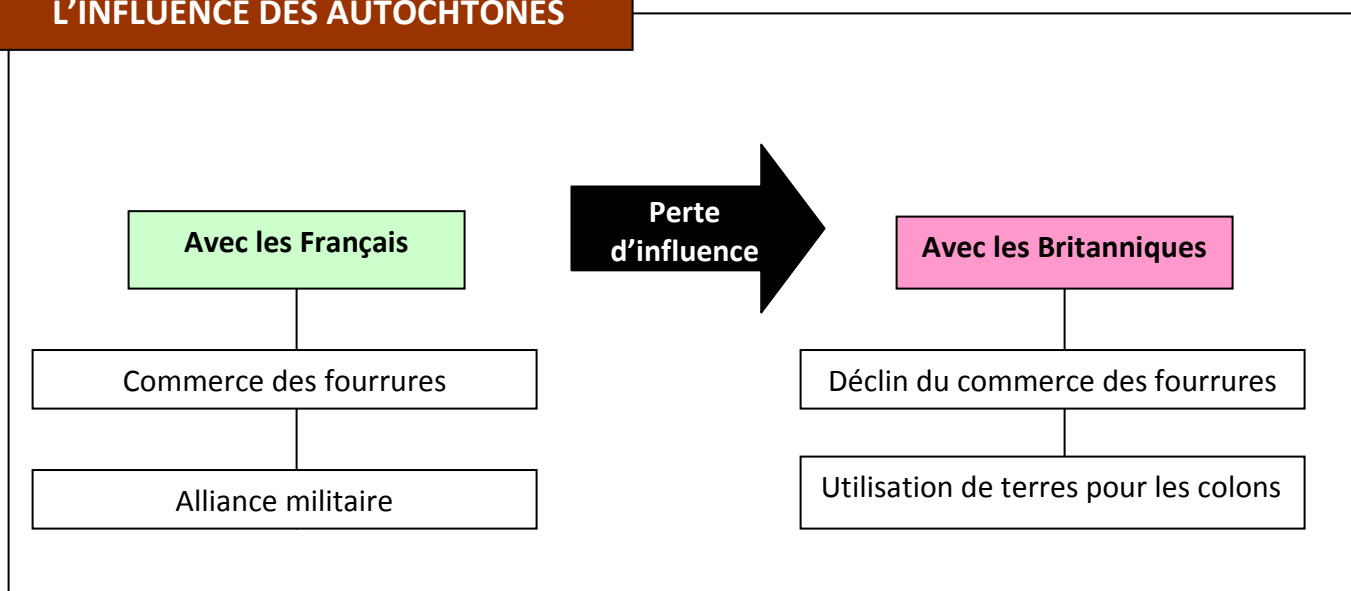



8 L'Église et l'État

Le pouvoir de l'Église

- * L'Église occupe une place importante dans les domaines de l'éducation, de la santé et des services sociaux.
- * Pour maintenir son influence sur la population, l'Église revendique l'ouverture de nouvelles régions de colonisation.
- * En maintenant la population au Québec, l'Église conserve un contrôle sur la religion des Québécois.
- * L'Église s'oppose au droit de vote des femmes.
- * En 1964, lors de la création du ministère de l'Éducation du Québec, le clergé demande des modifications pour qu'il demeure confessionnel.
- * Vers la fin du siècle, l'Église perd de son influence.
- * La population ne fréquente plus les églises.
- * Un mouvement de laïcisation demande la séparation de l'État et de l'Église dans les domaines publics.

Les moyens pour influencer

- * L'Église aide à la création de syndicats catholiques.
- * L'Église appuie les travailleurs lors de grèves.
- * Les curés incitent les citoyens à voter pour des candidats approuvés par l'Église.

Les effets

- * L'État permet l'ouverture des régions des Laurentides, du Lac-St-Jean et de l'Abitibi à la demande de l'Église.
- * Le droit de vote des femmes au Québec est accordé en 1940.
- * Des commissions scolaires catholiques et protestantes sont créées au Québec.

MÉMO PERSONNAGES

Mgr Laflèche, évêque
Maurice Duplessis, 1^{er} ministre

L'ÉGLISE ET L'ÉTAT

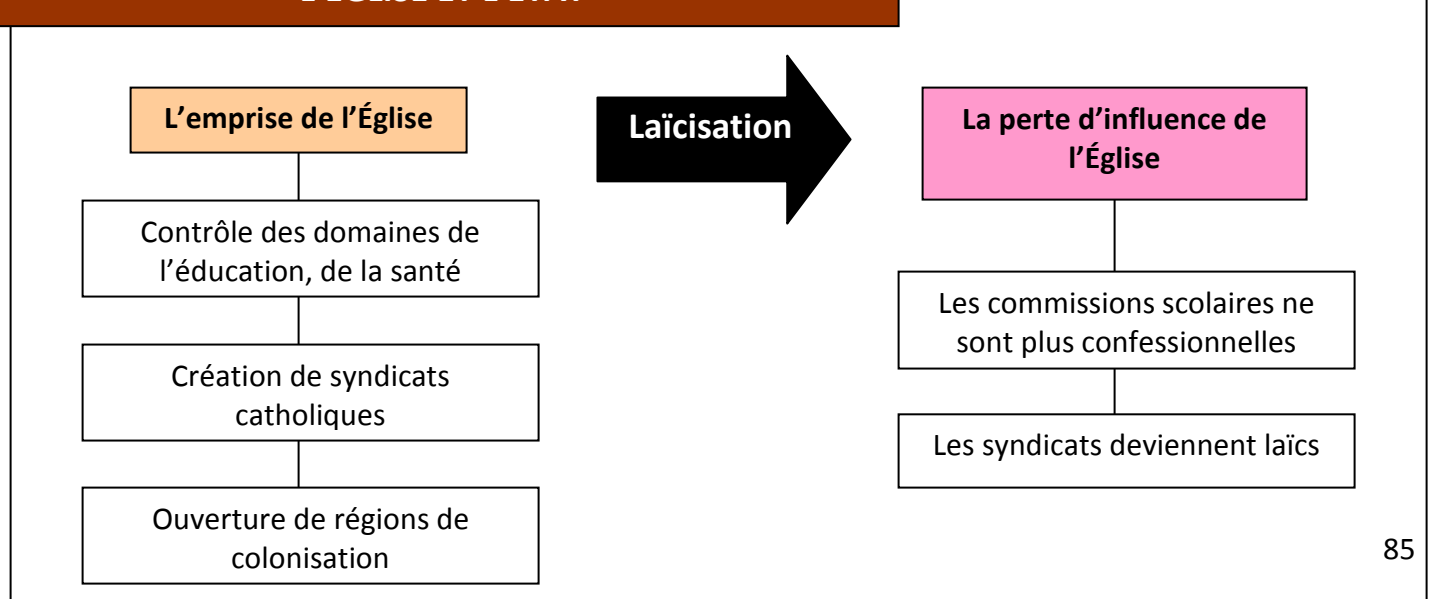



9 Les milieux financiers et l'État

Le pouvoir des milieux financiers

- * Les milieux financiers ont une grande influence sur la politique puisqu'ils sont responsables d'une grande partie du développement économique.
- * Les milieux d'affaires financent les partis politiques.
- * Les milieux d'affaires possèdent certains médias qui défendent leurs intérêts.
- * L'intérêt des milieux financiers est de faire le plus de profits.
- * Certains hommes d'affaires s'engagent en politique pour influencer l'État.
- * Certaines entreprises demandent à des ministres de siéger à leur conseil d'administration.
- * Les milieux d'affaires forment des lobbys pour tenter d'influencer les élus.
- * Des organismes ont été créés pour représenter les milieux financiers auprès du gouvernement.

MÉMO VOCABULAIRE

Lobby

Les revendications

- * Les milieux financiers réclament des baisses d'impôts et des subventions de la part de l'État.
- * Les milieux d'affaires demandent la construction d'infrastructures qui facilitent le transport de marchandises.
- * Les milieux financiers demandent l'allègement de la réglementation pour faciliter le développement économique.

Les effets

- * L'influence des milieux d'affaires en politique peut entraîner du favoritisme et de la corruption.
- * L'État crée des lois pour encadrer l'appel d'offres faites auprès du gouvernement.
- * L'État fait adopter la loi sur le financement des partis politiques afin de limiter l'ingérence des milieux financiers dans la politique.
- * L'État crée le Registre des lobbys.
- * L'État nationalise des entreprises qui contrôlent un secteur économique important, comme l'électricité, permettant une indépendance face au milieu des affaires.
- * L'État crée la Caisse de dépôt et de placement.

LE MILIEU FINANCIER

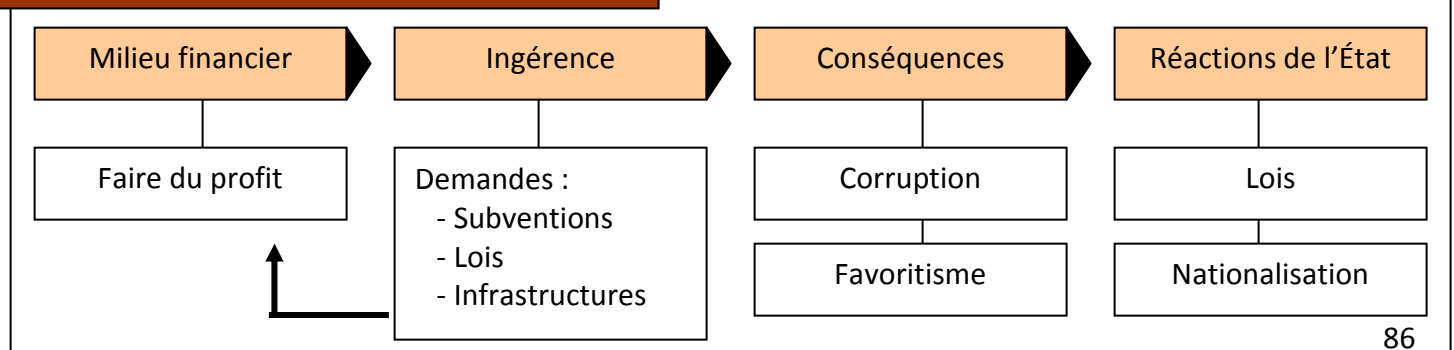



10 Les Autochtones et l'État

Les revendications des Autochtones

- * L'Acte de l'Amérique du Nord britannique (AANB) place les Autochtones sous la juridiction fédérale.
- * Les Autochtones ont peu de pouvoir.
- * Leurs revendications portent sur leurs droits ancestraux.
- * Les Autochtones demandent le respect de leurs droits énoncés dans les traités.
- * Les Autochtones demandent une autonomie politique.

Les moyens de pression

- * En 1869, les Métis du Manitoba se rebellent après que le gouvernement fédéral ait racheté les terres de la rivière Rouge.
- * Louis Riel et les Métis s'emparent de Fort Garry (Winnipeg).

- * Les Métis forment un gouvernement provisoire.
- * En 1990, les Autochtones perturbent l'ordre public pour faire valoir leurs points de vue en bloquant des ponts et des routes (Crise d'Oka).
- * Les Autochtones font diverses manifestations devant les grands chantiers hydroélectriques.
- * Les Autochtones déposent des plaintes à l'ONU concernant leurs droits.

Les effets

- * Louis Riel et huit Métis sont condamnés à la pendaison en 1885.
- * Le gouvernement met fin à la politique d'assimilation.
- * Le gouvernement du Québec signe la *Convention de la Baie-James et du Nord québécois* en 1975.
- * Le gouvernement du Québec signe la *Paix des Braves* en 2002.

MÉMO PERSONNAGE

Louis Riel

LES DROITS DES AUTOCHTONES

La Convention de la Baie-James et du Nord québécois (1975)

Autonomie politique et administrative

Droit de chasse et de pêche sur un vaste territoire

Compensations financières

La Paix des Braves (2002)

Valeurs :

- Confiance et respect mutuel
- Reconnaissance des droits
- Respect du mode de vie traditionnel
- Développement durable

Compensations financières pour l'exploitation des ressources hydroélectriques.



11 Les milieux syndicaux et l'État

Les milieux syndicaux

- * Les syndicats sont des regroupements de travailleurs qui réclament de meilleures conditions de travail.
- * La force des syndicats est dans l'union des travailleurs.
- * En faisant la grève, les travailleurs paralysent les entreprises qui doivent alors négocier.

Les revendications

- * Les premières revendications portent sur l'augmentation des salaires, la sécurité au travail et sur le travail des enfants.
- * Au milieu du 20^e siècle, les revendications portent sur l'augmentation des salaires, la retenue des cotisations syndicales à la source, les vacances et les heures supplémentaires.
- * Vers la fin du 20^e siècle, les revendications portent sur la conciliation travail-famille et l'équité salariale entre les femmes et les hommes.

- * Les moyens utilisés par les syndicats sont surtout les grèves.
- * Les syndicats se regroupent pour faire des fronts communs.
- * Les syndicats sont aussi invités à s'exprimer dans des commissions politiques.

Les effets

- * L'État légalise l'association des travailleurs en 1944 avec la Loi sur les relations ouvrières.
- * Le gouvernement Duplessis fait adopter des lois anti-ouvrières en retirant les droits de grève et en faisant appel aux policiers durant les grèves.
- * En 1964, l'État adopte le Code du travail.
- * En 1977, l'État instaure la « Formule Rand ».
- * En 1980, l'État adopte la Loi sur les normes du travail.
- * Pour avoir une plus grande force d'union, les syndicats se regroupent en centrales syndicales.

L'INFLUENCE DES SYNDICATS

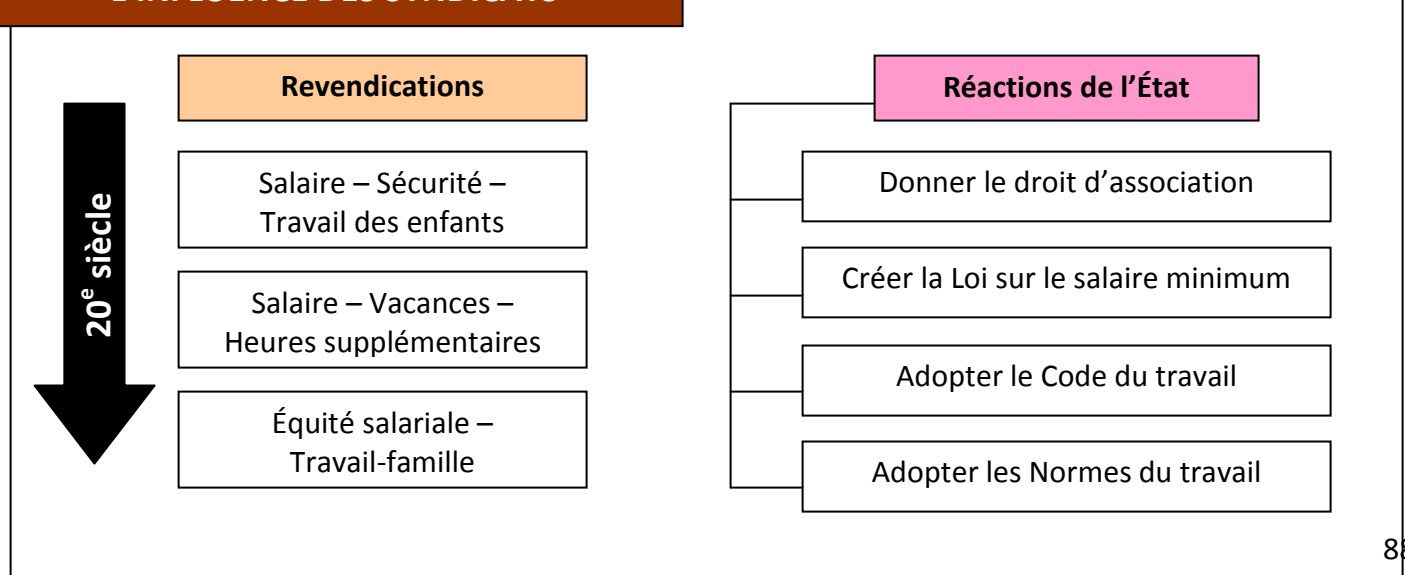



12 Les mouvements féministes et l'État

La situation des femmes

- * Au 19^e siècle, les femmes ont un statut inférieur à celui des hommes.
- * Les femmes revendiquent un traitement égal entre les hommes et les femmes.
- * Les revendications des femmes ont aussi évolué au cours du 20^e siècle.
- * Les femmes demandent le droit à des études supérieures et le droit de vote.
- * Avec le droit de vote, les femmes ont acquis un pouvoir d'influence sur le gouvernement.
- * Dans la 2^e moitié du 20^e siècle, les femmes revendiquent l'instauration de congés de maternité, la décriminalisation de l'avortement et la mise en place de garderies publiques.

Les moyens

- * Les femmes, appelées les suffragettes, se regroupent en association pour lutter en faveur du droit de vote.
- * En 1913, le *Montreal Suffrage Association*, regroupant des femmes anglophones protestantes, lutte pour le droit de vote.
- * En 1927, Idola Saint-Jean fonde l'Alliance canadienne pour le droit de vote des femmes du Québec.

- * En 1929, Thérèse Casgrain crée La Ligue pour les droits des femmes.
- * Ces associations font des conférences, des allocutions à la radio et organisent des manifestations.
- * Éva Circé-Côté écrit des articles dans les journaux et des essais pour défendre l'émancipation des femmes.
- * En 1965, la Fédération des Femmes du Québec est créée.
- * En 1995, la marche *Du Pain et des Roses* est créée par Françoise David.

Les effets

- * Le droit de vote des femmes est accordé en 1917 au niveau fédéral.
- * Le gouvernement fédéral adopte la Loi sur le salaire minimum pour les femmes en 1919.
- * Au niveau provincial, le droit de vote est accordé en 1940.
- * En 1964, le Code civil est modifié pour reconnaître le statut juridique des femmes.
- * En 1979, le gouvernement du Québec instaure le congé de maternité.
- * En 1997, un réseau de garderies publiques est mis en place.

LES MOUVEMENTS FÉMINISTES

Revendications au 20^e siècle

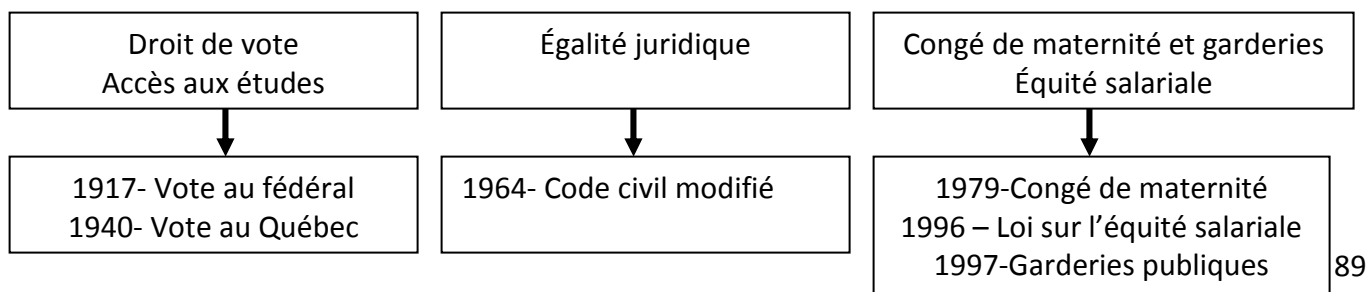



13 Les médias et l'État

Le rôle des médias

- * Les médias ont un grand pouvoir parce qu'ils influencent l'opinion publique.
- * Les médias ont comme rôle d'informer la population.
- * Les médias font des enquêtes.
- * Les médias influencent la population par les articles d'opinion et les éditoriaux.
- * Au début du siècle, les médias étaient des journaux comme *Le Devoir* ou *La Gazette*.
- * Ensuite, la radio, notamment CKAC, permettait de rejoindre la population.
- * La télévision a fait son apparition au milieu du siècle et on y diffusait des reportages.
- * Aujourd'hui, l'Internet est une plateforme très utilisée pour rejoindre beaucoup de gens.

MÉMO PERSONNAGE

André Laurendeau

Les revendications

- * Les médias réclament la liberté de presse.
- * Les médias demandent l'accès à l'information de la part des institutions publiques.
- * Les médias réclament la protection de leurs sources.

Les effets

- * L'État impose la censure au cinéma en créant le Bureau de la censure en 1913.
- * L'État reconnaît la liberté de presse en 1929.
- * En 1967, le Bureau de la censure est remplacé par le Bureau de surveillance au cinéma qui classe les films plutôt que les censurer.
- * En 1982, la Loi sur l'accès aux documents des organismes publics et sur la protection des renseignements personnels est adoptée.
- * En 1982, la liberté de presse est garantie par la Charte canadienne des droits et libertés.

L'INFLUENCE DES MÉDIAS

Rôles des médias

Informer la population

Faire des enquêtes

Les revendications

Liberté de presse

Accès à l'information

Protection des sources



14 Les groupes linguistiques et l'État

Les groupes linguistiques

- * Le Québec est majoritairement formé de francophones.
- * Une minorité importante d'anglophones habitent le Québec.
- * Les francophones revendiquent la primauté et la protection de la langue française au Québec.
- * Les anglophones réclament le droit de la minorité de parler anglais.
- * L'enjeu des groupes linguistiques réside dans le fait que le Québec est majoritairement francophone dans un pays majoritairement anglophone.

Les moyens

- * Les groupes de pression francophones (société Saint-Jean-Baptiste) organisent des manifestations pour promouvoir et protéger la langue française.

- * Les groupes francophones demandent la révision des lois linguistiques.
- * Les groupes linguistiques, francophones et anglophones (*Alliance Québec* et *Equality Party*), font appel aux tribunaux pour faire reconnaître leurs droits.

Les effets

- * L'État crée l'Office de la langue française en 1961.
- * En 1969, l'État crée la Loi 63 qui fait la promotion de la langue française.
- * La Charte de la langue française (Loi 101) et le Conseil supérieur de la langue française sont créés en 1977 imposant le français comme seule langue officielle du Québec.
- * En 1972, la Loi sur la radiodiffusion impose aux radios un pourcentage de contenu francophone.

LES GROUPES LINGUISTIQUES

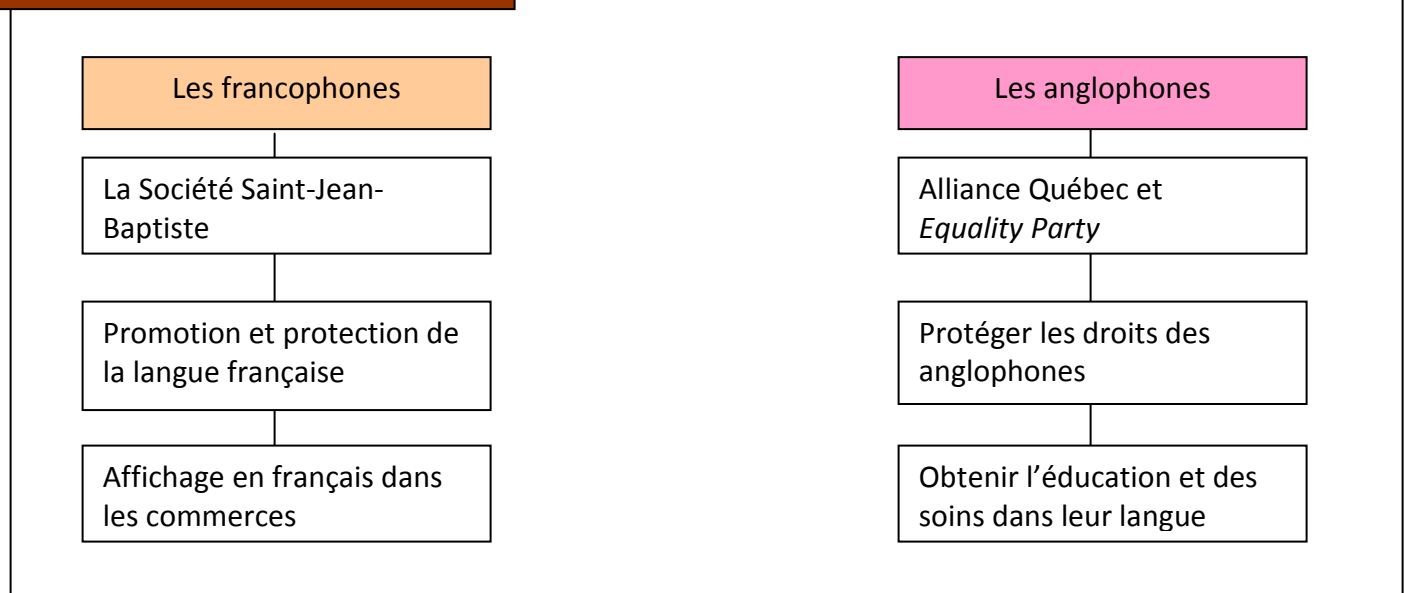



15 Les mouvements nationalistes et l'État

Les nationalistes

- * Les groupes nationalistes revendiquent un changement de statut politique pour le Québec.
- * Depuis la Révolution tranquille, les nationalistes réclament l'indépendance du Québec.
- * Les groupes nationalistes revendiquent aussi des lois pour renforcer la culture et la langue française au Québec.

Les moyens

- * Les nationalistes se regroupent en associations comme le Rassemblement pour l'indépendance nationale (RIN) et le Mouvement souveraineté-association (MSA).
- * À la fin des années 1960, la fédération des Sociétés Saint-Jean-Baptiste tient des États généraux sur le Canada français pour s'interroger sur l'avenir constitutionnel du Québec.

- * En 1970, des militants du Front de libération du Québec (FLQ) mènent des actions terroristes pour faire reconnaître la nation québécoise.
- * Le MSA devient le Parti québécois (PQ) dont René Lévesque est le chef.
- * Le Parti québécois remporte les élections et forme le gouvernement en 1976.
- * Un parti nationaliste fait aussi élire des députés à Ottawa avec le Bloc québécois en 1991.

Les effets

- * Le Premier ministre du Canada, P.E. Trudeau fait adopter la Loi sur les mesures de guerre lors de la crise d'Octobre 1970.
- * Deux référendums sont tenus, en 1980 et 1995, sur l'avenir politique du Québec.
- * Le gouvernement fédéral fait voter la Loi sur la clarté référendaire.

MÉMO PERSONNAGE

René Lévesque

LES GROUPES NATIONALISTES

Revendications

Revoir le statut du Québec dans le Canada

Protection de la culture et de la langue française

Évènements

Crise d'Octobre 1970

Référendum de 1980

Référendum de 1995

Réactions du gouvernement fédéral

Loi sur les mesures de guerre

Rapatriement de la Constitution

Loi sur la clarté référendaire



16 Les mouvements environnementalistes et l'État

L'environnement

- * Les groupes environnementalistes ont comme but de sensibiliser la population et l'État à l'environnement.
- * Les groupes environnementalistes revendiquent des lois pour la protection des écosystèmes, de la faune et la flore.
- * Les groupes demandent aussi le respect des traités internationaux comme le Protocole de Kyoto.

Les moyens

- * Plusieurs artistes utilisent les médias pour sensibiliser les gens à l'environnement.
- * Le chanteur Richard Desjardins a réalisé des documentaires comme *L'erreur boréale* ou *Trou Story*.
- * Frédéric Back a réalisé des films d'animation comme *L'homme qui plantait des arbres* ou *Le fleuve aux grandes eaux*.
- * Le comédien Roy Dupuis a créé la Fondation Rivières pour la protection des écosystèmes de rivières au Québec.
- * Le Regroupement des conseils régionaux en environnement a été créé dans les

années 1970 pour discuter des interventions sur les grands dossiers de l'environnement.

- * Les groupes font signer des pétitions pour les remettre à l'État.
- * Les environnementalistes écrivent des articles dans les journaux et font des campagnes publicitaires.
- * Le Parti vert est un parti politique fondé pour mettre l'environnement au centre des préoccupations du gouvernement.

Les effets

- * Le gouvernement du Canada a créé un ministère de l'Environnement en 1971.
- * Le gouvernement du Québec a créé un ministère de l'Environnement en 1979.
- * L'État met en place le Bureau d'audience publique sur l'environnement (BAPE) en 1978.
- * Le gouvernement crée plusieurs lois prévoyant le respect de l'environnement, notamment sur la pollution et les rejets dangereux.

LES MOUVEMENTS ENVIRONNEMENTALISTES

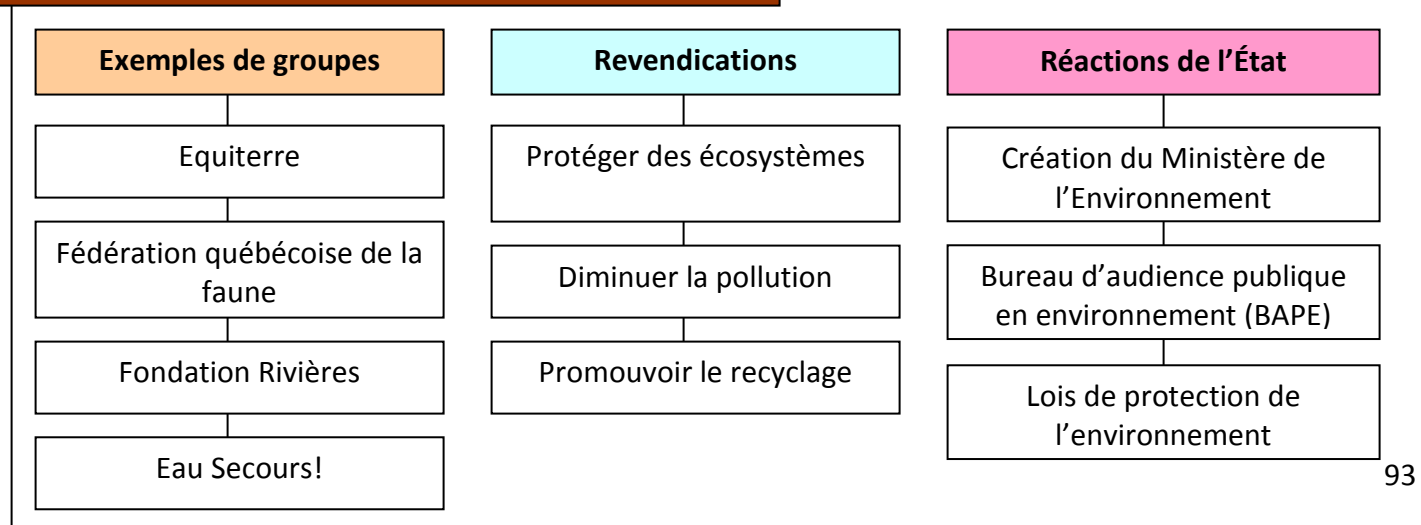



17 Les mouvements de justice sociale et l'État

La justice sociale

- * Les mouvements de justice sociale souhaitent obtenir que tout individu ait un traitement égal dans la société.
- * Les mouvements souhaitent aussi que chaque individu obtienne une juste part des bénéfices de la société.
- * La justice sociale se retrouve aussi dans les mouvements féministes et syndicaux par exemple.
- * Les mouvements de justice sociale revendiquent la lutte contre la pauvreté, l'exclusion et la discrimination raciale.

Les moyens

- * Le Front d'action populaire en réaménagement urbain (FRAPRU) est une organisation qui vise la construction de logements à faible loyer.

- * Le parti politique Québec Solidaire a été fondé dans l'esprit de la justice sociale.
- * La *Marche 2/3* vise à sensibiliser la population à la lutte contre la pauvreté dans le monde.
- * Les manifestations étudiantes du printemps 2012 sont un moyen de revendication de justice sociale pour permettre à tous l'accessibilité aux études supérieures.

Les effets

- * L'État a mis en place divers programmes pour lutter contre la pauvreté.
- * Le gouvernement du Québec a créé le ministère de la Solidarité sociale.
- * En 2002, l'État a adopté une loi visant à lutter contre la pauvreté et l'exclusion sociale.

LES MOUVEMENTS DE JUSTICE SOCIALE

Revendications

Traitement égal dans la société

Juste part des bénéfices de la société

Lutte contre la pauvreté

Lutte contre l'exclusion sociale

Exemples de programmes

Aide sociale

Assurance maladie du Québec

Assurance médicaments

Régime des rentes du Québec



18 Les relations de pouvoir fédérale-provinciales

La séparation des pouvoirs

- * Après la Confédération, les principaux pouvoirs sont détenus par le gouvernement fédéral.
- * Les provinces tentent d'obtenir de plus en plus de pouvoirs de la part du fédéral.
- * Les provinces réclament le respect de leurs champs de compétences.
- * Le fédéral s'immisce quelques fois dans les champs de compétences provinciales.
- * Les provinces réclament plus d'autonomie.

Les moyens

- * Les gouvernements provinciaux organisent des conférences interprovinciales.
- * Les conférences interprovinciales permettent aux provinces de s'associer pour faire des demandes au gouvernement fédéral.

- * Les provinces négocient avec le fédéral pour l'obtention de pouvoirs.

Les effets

- * Des programmes sont dédoublés.
- * Le fédéral intervient dans les champs de compétences provinciales.
- * En 1957, le fédéral instaure un système de péréquation entre les provinces plus riches et les provinces plus pauvres.
- * Des débats sur l'avenir constitutionnel du Québec sont tenus.
- * Le Québec obtient un rôle dans le choix des immigrants qui s'établissent dans la province.
- * Le fédéral organise des conférences fédérale-provinciales.
- * En 1990, la commission Bélanger-Campeau est mise sur pied pour étudier l'avenir du Québec dans la Confédération.

MÉMO VOCABULAIRE

Péréquation

LES RELATIONS FÉDÉRALE-PROVINCIALES

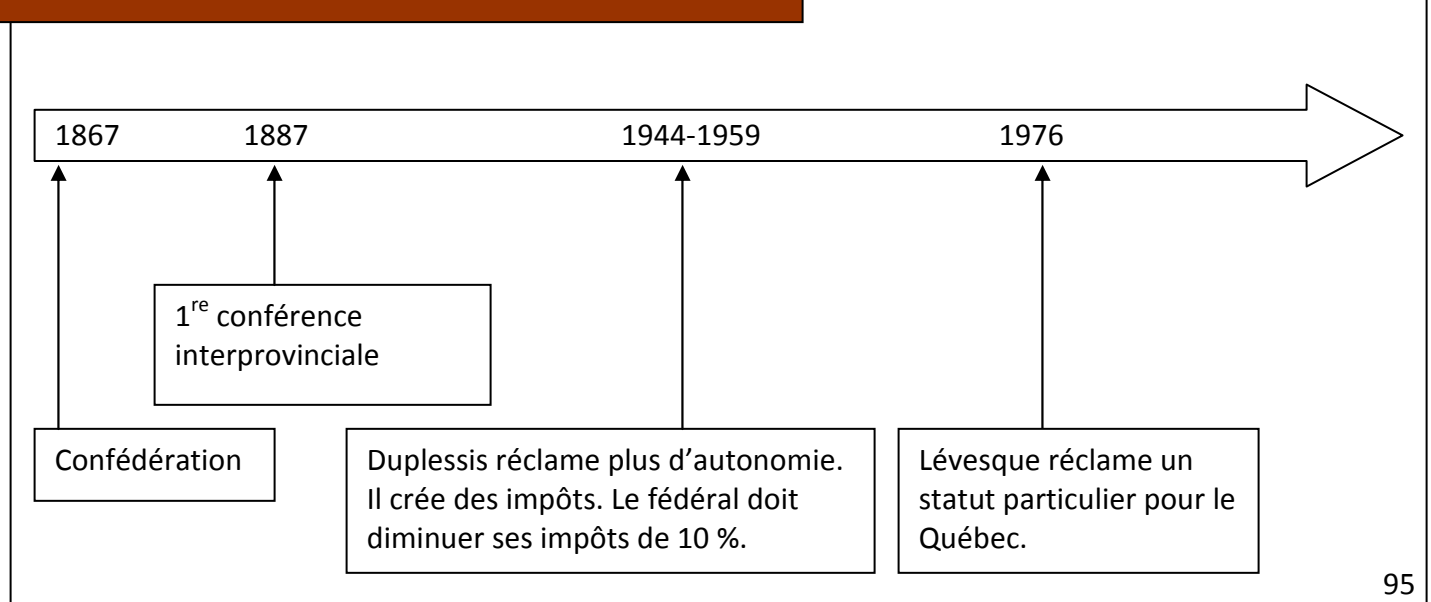

POUVOIR ET POUVOIRS



L'influence de l'Église

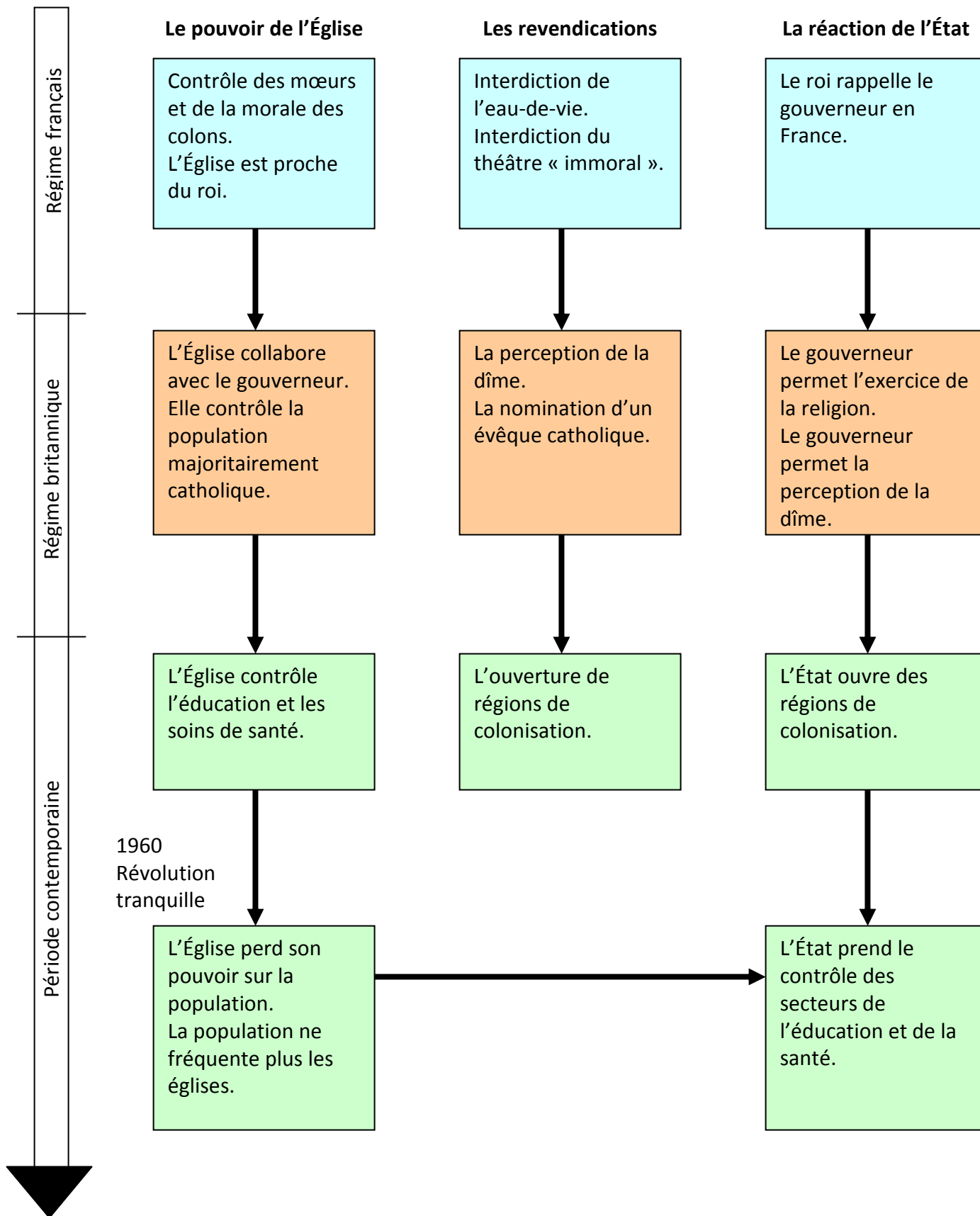

POUVOIR ET POUVOIRS



Les Autochtones

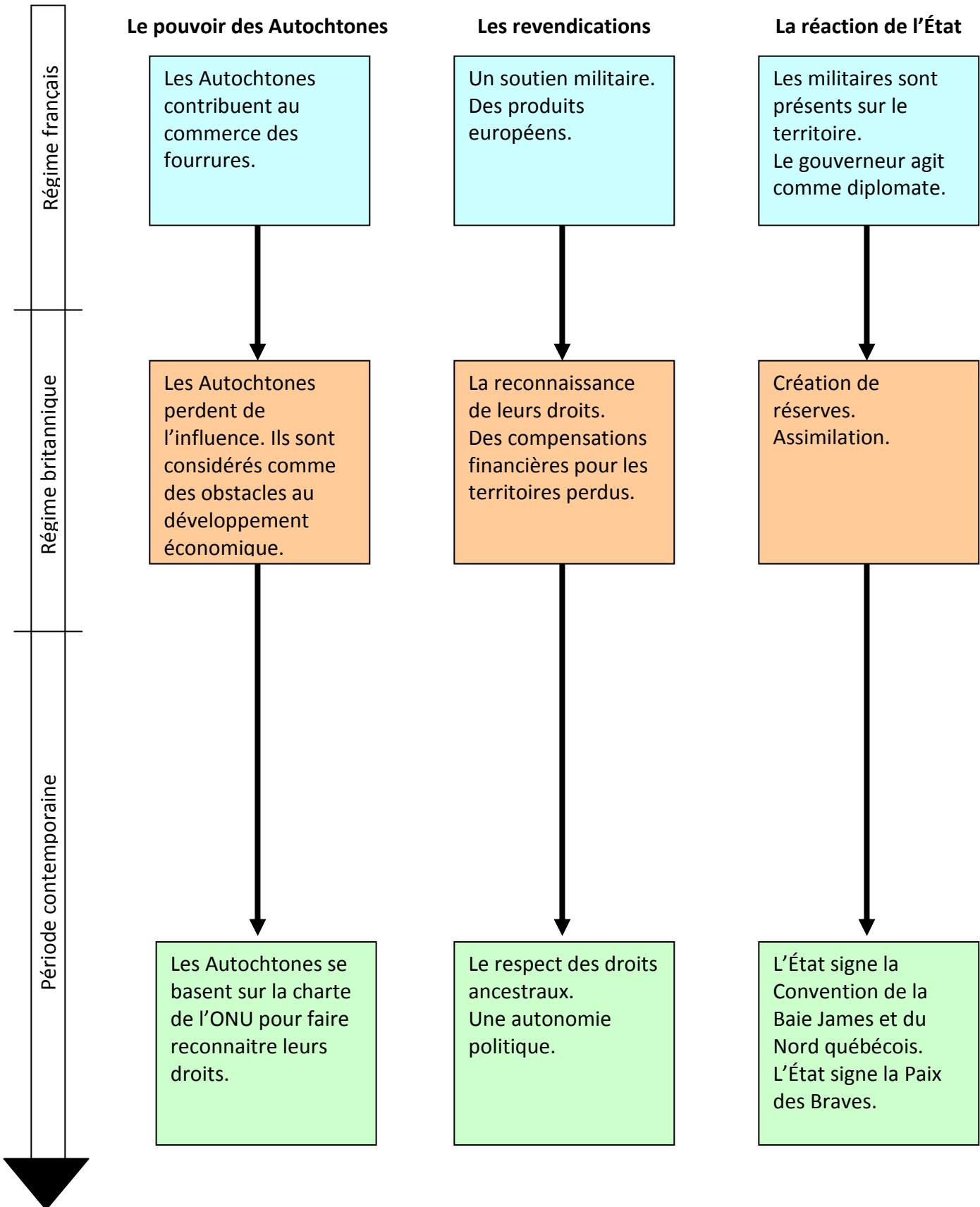

LES 4 GRANDES PÉRIODES DE L'HISTOIRE DU QUÉBEC

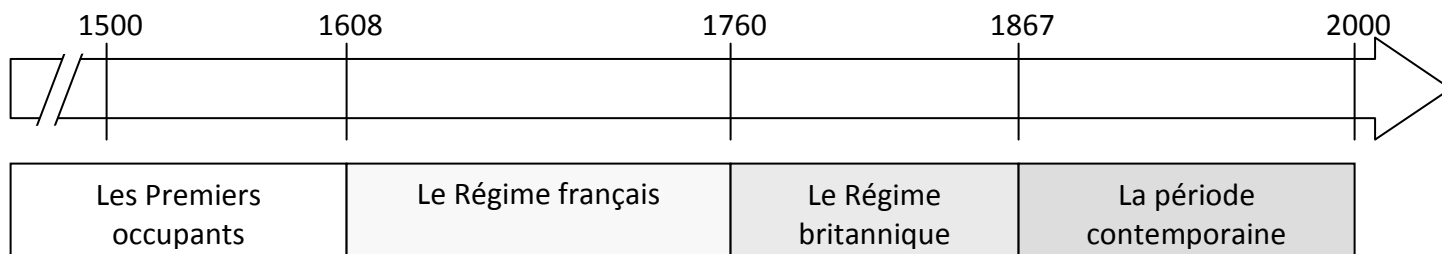

LES DATES CLÉS DE L'HISTOIRE DU QUÉBEC

Date	Événement	Conséquence
1608	Fondation de Québec par Champlain	Début de la colonie française en Amérique du Nord.
1663	Gouvernement royal	Le roi reprend le contrôle de la colonie laissée aux mains des compagnies.
1760	Conquête	L'Angleterre prend possession de la colonie et tente d'assimiler les Canadiens français.
1774	Acte de Québec	L'Angleterre est conciliante pour les Canadiens français de peur qu'ils ne se joignent aux Patriotes des treize colonies et elle augmente le territoire pour bloquer l'expansion des treize colonies.
1783	Traité de Paris	L'Angleterre cède la vallée de l'Ohio aux États-Unis.
1791	Acte constitutionnel	La <i>Province of Quebec</i> est séparée en deux : Bas-Canada et Haut-Canada et la Chambre d'assemblée est créée.
1840	Acte d'union	En réaction aux Rébellions, le Haut-Canada et le Bas-Canada sont unis rendant les francophones minoritaires.
1848	Responsabilité ministérielle	Le Canada obtient un gouvernement responsable.
1867	Confédération	Le Canada devient un État.
1929	Krach boursier	Le début de la crise économique entraîne une réorganisation de la société par le gouvernement.
1960	Début de la Révolution tranquille	Le Québec se modernise et revoit ses structures.
1980	Référendum sur la souveraineté-association	Le Québec s'interroge sur son avenir à l'intérieur du Canada.

LES QUESTIONS DE L'ÉPREUVE

Les questions de l'épreuve sont classées selon différentes tâches (opérations intellectuelles). Voici les tâches demandées :

ÉTABLIR DES FAITS

Tu dois indiquer un acteur, un groupe, une action, une mesure, un rôle, un territoire, une activité économique, un mouvement de pensée, un phénomène, etc. C'est généralement une réponse très courte.

CARACTÉRISER UNE RÉALITÉ HISTORIQUE

Tu dois donner des caractéristiques d'un fait. Par exemple, il peut s'agir de donner des particularités d'une situation économique, d'un mouvement de pensée, d'une population, etc. Il y a généralement plusieurs réponses attendues, mais elles sont toutes liées au même fait.

SITUER DANS LE TEMPS ET DANS L'ESPACE

Tu dois placer des faits dans une ligne du temps ou les placer en ordre chronologique selon divers repères de temps. Tu dois aussi situer des éléments géographiques ou des territoires en tenant compte de repères géographiques.

ÉTABLIR DES COMPARAISONS

Tu dois indiquer des éléments qui sont semblables ou différents par rapport à plusieurs objets de comparaison. Il est très important de nommer le point de similitude ou de différence et ne pas simplement décrire les deux éléments.

DÉTERMINER DES FACTEURS EXPLICATIFS ET DES CONSÉQUENCES

Tu dois nommer un ou des faits qui expliquent une réalité OU tu dois nommer un ou des faits qui découlent d'une réalité.

DÉTERMINER DES ÉLÉMENTS DE CONTINUITÉ ET DES CHANGEMENTS

Tu dois indiquer un fait qui demeure inchangé ou un fait qui présente une transformation dans le temps. Utilise des mots qui montrent la continuité ou le changement (ex. : il y a plus de..., il y a autant de..., avant il y avait... et maintenant il y a...).

METTRE EN RELATION DES FAITS

Tu dois associer des documents qui présentent des faits apparentés ou qui s'associent OU tu dois clarifier un énoncé en le rendant plus clair à l'aide de faits, d'exemples pris dans les documents.

ÉTABLIR DES LIENS DE CAUSALITÉ

Tu dois faire un lien logique entre plusieurs éléments. Pour y arriver, tu dois donner des exemples pris dans les documents, qualifier ou quantifier les faits. Il est important d'utiliser des marqueurs de relation pour créer la logique entre les éléments (ex. : cela entraîne..., ce qui a pour effet..., alors..., etc.).